

# *irmscher*

## TÜV-Gutachten

Nachdruck und jegliche Art der Vervielfältigung dieses TÜV- Gutachten, auch auszugsweise, sind untersagt. Zuwiderhandlungen werden gerichtlich verfolgt. Dieses TÜV- Gutachten ist in den Kfz-Papieren mitzuführen und bei Fahrzeugkontrollen auf Verlangen vorzuzeigen. Ein Eintrag in die Fahrzeugpapiere ist nach § 19 Abs. 3 Nr. 4 StVZO erforderlich, da andernfalls die Betriebserlaubnis des Fahrzeugs erlischt.

***irmscher*** Automobilbau GmbH & Co. KG  
D-73630 Remshalden • Tel.: 07151/971-300 • Fax.: 07151/971-305



**3663/** Stand 04.07

---

Teilegutachten Nr. : 18 10 02 8096 (Stand 02/2007)  
Hersteller : Irmischer Automobilbau GmbH & Co. KG  
Typ : **Y61554**

---

Blatt: 1 von 3

## TEILEGUTACHTEN

Nr. 18 10 02 8096

über die Vorschriftsmäßigkeit eines Fahrzeugs bei bestimmungsgemäßem Ein- oder Anbau von Teilen gemäß § 19 Abs. 3 Nr. 4 StVZO

für das Teil / den Änderungsumfang : **Trittbretter**  
vom Typ : **Y61554**  
des Herstellers : Irmischer Automobilbau GmbH & Co. KG  
Günther-Irmischer-Straße 14-22  
D-73630 Remshalden  
für die Fahrzeuge : Opel Antara und Chevrolet Captiva

### 0. Hinweise für den Fahrzeughalter

#### Durchführung und Bestätigung der Änderungsabnahme:

Durch die vorgenommene Änderung erlischt die Betriebserlaubnis des Fahrzeuges, wenn nicht **unverzüglich** die gemäß § 19 Abs. 3 StVZO vorgeschriebene Änderungsabnahme durchgeführt und bestätigt wird oder festgelegte Auflagen nicht eingehalten werden !

Nach der Durchführung der technischen Änderung ist das Fahrzeug unter Vorlage des vorliegenden Teilegutachtens unverzüglich einem amtlich anerkannten Sachverständigen oder Prüfer einer Technischen Prüfstelle oder einem Prüflingenieur einer amtlich anerkannten Überwachungsorganisation zur Durchführung und Bestätigung der vorgeschriebenen Änderungsabnahme vorzuführen.

#### Einhaltung von Hinweisen und Auflagen:

Die aufgeführten Hinweise und Auflagen sind dabei zu beachten.

#### Mitführen von Dokumenten:

Nach der durchgeführten Abnahme gemäß § 19 Abs. 3 StVZO ist der Nachweis mit der Bestätigung über die Änderungsabnahme mit den Fahrzeugpapieren mitzuführen und zuständigen Personen auf Verlangen vorzuzeigen; dies entfällt nach erfolgter Berichtigung der Fahrzeugpapiere.

#### Berichtigung der Fahrzeugpapiere:

Die Berichtigung der Zulassungsbescheinigung Teil I durch die zuständige Zulassungsbehörde ist durch den Fahrzeughalter entsprechend der Festlegung in der Bestätigung der ordnungsgemäßen Änderung zu beantragen.

Weitere Festlegungen sind der Bestätigung der ordnungsgemäßen Änderung zu entnehmen.

---

Teilegutachten Nr. : 18 10 02 8096 (Stand 02/2007)  
Hersteller : Irmischer Automobilbau GmbH & Co. KG  
Typ : **Y61554**

---

Blatt: 2 von 3

---

## I. Verwendungsbereich

Fahrzeughersteller: OPEL		
Typ	Handelsbezeichnung	EG-Betriebserlaubnis-Nr.
L-A	Antara	e4*2001/116*0118*_ _ 1)

Fahrzeughersteller: CHEVROLET		
Typ	Handelsbezeichnung	EG-Betriebserlaubnis-Nr.
KLAC	Captiva	e4*2001/116*0113*_ _ 1)

1) \_ \_ steht für den jeweiligen Erweiterungstand der EWG-Betriebserlaubnis. Die Zuordnung des Fahrzeugtyps zur Genehmigung ist für die Belange des vorliegenden Teilegutachtens ausreichend.

## II. Beschreibung des Teiles / des Änderungsumfangs

### Art und Ausführung der Fahrzeugteile

Trittbretter für die linke und rechte Fahrzeugseite in Form von Edelstahlrohren mit einem Durchmesser von 76 mm und Abflachungen im Bereich der Türeinstiege, die mit einer Kunststoffauflage versehen sind.

### Anbringung

Die Befestigung erfolgt gemäß der vom Hersteller beigefügten Anbauanleitung durch Halterungen an bereits vorhandenen Befestigungspunkten am Fahrzeugboden.

### Kennzeichnung

Y61554-1-R (rechtes Teil)

Y61554-1-L (linkes Teil)

auf der hinteren Halterung der Teile

### Masse

19,0 kg

## III. Hinweise zur Kombinierbarkeit mit weiteren Änderungen

Die Kombination mit weiteren Umbauten und Änderungen und ihre möglichen Auswirkungen sind nicht Gegenstand des vorliegenden Gutachtens und gesondert zu beurteilen. Im Zweifelsfall sind entsprechende Teilegutachten zur Entscheidungsfindung heranzuziehen bzw. ist eine Begutachtung gemäß §§19/21 StVZO durch einen amtlich anerkannten Sachverständigen für den Kraftfahrzeugverkehr erforderlich.



Teilegutachten Nr. : 18 10 02 8096 (Stand 02/2007)  
Hersteller : Irmischer Automobilbau GmbH & Co. KG  
Typ : Y61554

Blatt: 3 von 3

#### IV. Auflagen und Hinweise

##### Berichtigung der Fahrzeugpapiere

Eine Berichtigung der Zulassungsbescheinigung I ist erforderlich, aber zurückgestellt.

Sie ist der zuständigen Zulassungsbehörde bei deren nächster Befassung mit den Fahrzeugpapieren durch den Fahrzeughalter zu melden.

Folgendes Beispiel für die Eintragung wird vorgeschlagen:

Feld	Eintragung
22	<b>M. IRMSCHER TRITTBRETTTERN TYP Y61554, DAMIT LEERMASSE UM 19 KG ERHOEHT.***</b>

#### V. Prüfgrundlage

- Äußere Gestaltung gem. Richtlinie 74/483/EWG i. d. Fassung 87/354/EWG
- Anbau
- Benutzung des Wagenhebers

#### VI. Anlagen

- Fotoblatt
- Anbauanleitung

#### VII. Schlußbescheinigung

Es wird bescheinigt, daß die im Verwendungsbereich beschriebenen Fahrzeuge nach der Änderung und der durchgeführten und bestätigten Änderungsabnahme unter Beachtung der in diesem Teilegutachten genannten Auflagen und Hinweise insoweit den Vorschriften der StVZO in der heute gültigen Fassung entsprechen.

Gemäß §19 und Anlage XIX StVZO hat der Hersteller sein Qualitätsmanagement-System, das der DIN EN ISO 9001:2000 entspricht, durch Vorlage einer gültigen Zertifizierungsurkunde nachgewiesen (DEKRA-ITS Certification Services GmbH, Zertifikat-Registrier-Nr. 50264-25-02).

Das Teilegutachten umfaßt Blatt 1 bis 3 sowie die Anlagen und darf nur in vollem Umfang herausgegeben werden.

Das Gutachten verliert seine Gültigkeit bei Änderungen an den beschriebenen Fahrzeugteilen oder bei Änderungen an den im Verwendungsbereich genannten Fahrzeugen, die den Anbau der Trittbretter beeinflussen können sowie bei Änderung der gesetzlichen Grundlagen.

Filderstadt, den 15.02.2007  
Dipl. Ing. P. Kühlwein  
Sachverständiger  
Prüflabor DIN EN ISO/IEC 17025

\*\*\*\*\*



**Trittbrett**  
**Typ: Y61554**

---



---

Teilegutachten Nr. : 18 10 02 8100 (Stand 02/2007)  
Hersteller : Irmischer Automobilbau GmbH & Co. KG  
Typ : **Y61625**

---

Blatt: 1 von 3

## TEILEGUTACHTEN

Nr. 18 10 02 8100

über die Vorschriftsmäßigkeit eines Fahrzeugs bei bestimmungsgemäßigem Ein- oder Anbau von Teilen gemäß § 19 Abs. 3 Nr. 4 StVZO

für das Teil / den Änderungsumfang : **Trittbretter**  
vom Typ : **Y61625**  
des Herstellers : Irmischer Automobilbau GmbH & Co. KG  
Günther-Irmischer-Straße 14-22  
D-73630 Remshalden  
für die Fahrzeuge : Opel Antara und Chevrolet Captiva

### 0. Hinweise für den Fahrzeughalter

#### Durchführung und Bestätigung der Änderungsabnahme:

Durch die vorgenommene Änderung erlischt die Betriebserlaubnis des Fahrzeuges, wenn nicht **unverzüglich** die gemäß § 19 Abs. 3 StVZO vorgeschriebene Änderungsabnahme durchgeführt und bestätigt wird oder festgelegte Auflagen nicht eingehalten werden !

Nach der Durchführung der technischen Änderung ist das Fahrzeug unter Vorlage des vorliegenden Teilegutachtens unverzüglich einem amtlich anerkannten Sachverständigen oder Prüfer einer Technischen Prüfstelle oder einem Prüflingenieur einer amtlich anerkannten Überwachungsorganisation zur Durchführung und Bestätigung der vorgeschriebenen Änderungsabnahme vorzuführen.

#### Einhaltung von Hinweisen und Auflagen:

Die aufgeführten Hinweise und Auflagen sind dabei zu beachten.

#### Mitführen von Dokumenten:

Nach der durchgeführten Abnahme gemäß § 19 Abs. 3 StVZO ist der Nachweis mit der Bestätigung über die Änderungsabnahme mit den Fahrzeugpapieren mitzuführen und zuständigen Personen auf Verlangen vorzuzeigen; dies entfällt nach erfolgter Berichtigung der Fahrzeugpapiere.

#### Berichtigung der Fahrzeugpapiere:

Die Berichtigung der Zulassungsbescheinigung Teil I durch die zuständige Zulassungsbehörde ist durch den Fahrzeughalter entsprechend der Festlegung in der Bestätigung der ordnungsgemäßen Änderung zu beantragen.

Weitere Festlegungen sind der Bestätigung der ordnungsgemäßen Änderung zu entnehmen.



Teilegutachten Nr. : 18 10 02 8100 (Stand 02/2007)  
Hersteller : Irmischer Automobilbau GmbH & Co. KG  
Typ : Y61625

Blatt: 2 von 3

## I. Verwendungsbereich

Fahrzeughersteller: OPEL		
Typ	Handelsbezeichnung	EG-Betriebserlaubnis-Nr.
L-A	Antara	e4*2001/116*0118*_ _ 1)

Fahrzeughersteller: CHEVROLET		
Typ	Handelsbezeichnung	EG-Betriebserlaubnis-Nr.
KLAC	Captiva	e4*2001/116*0113*_ _ 1)

1) \_ \_ steht für den jeweiligen Erweiterungstand der EWG-Betriebserlaubnis. Die Zuordnung des Fahrzeugtyps zur Genehmigung ist für die Belange des vorliegenden Teilegutachtens ausreichend.

## II. Beschreibung des Teiles / des Änderungsumfangs

### Art und Ausführung der Fahrzeugteile

Trittbretter für die linke und rechte Fahrzeugseite in Form von Edelstahlrohren mit einem Durchmesser von 76 mm und Abflachungen im Bereich der Türeinstiege, die mit einer Kunststoffauflage versehen sind.

### Anbringung

Die Befestigung erfolgt gemäß der vom Hersteller beigefügten Anbauanleitung durch Halterungen an bereits vorhandenen Befestigungspunkten am Fahrzeugboden.

### Kennzeichnung

Y61625-1-R (rechtes Teil)

Y61625-1-L (linkes Teil)

auf der hinteren Halterung der Teile

### Masse

19,0 kg

## III. Hinweise zur Kombinierbarkeit mit weiteren Änderungen

Die Kombination mit weiteren Umbauten und Änderungen und ihre möglichen Auswirkungen sind nicht Gegenstand des vorliegenden Gutachtens und gesondert zu beurteilen. Im Zweifelsfall sind entsprechende Teilegutachten zur Entscheidungsfindung heranzuziehen bzw. ist eine Begutachtung gemäß §§19/21 StVZO durch einen amtlich anerkannten Sachverständigen für den Kraftfahrzeugverkehr erforderlich.



Teilegutachten Nr. : 18 10 02 8100 (Stand 02/2007)  
Hersteller : Irmischer Automobilbau GmbH & Co. KG  
Typ : Y61625

Blatt: 3 von 3

#### IV. Auflagen und Hinweise

##### Berichtigung der Fahrzeugpapiere

Eine Berichtigung der Zulassungsbescheinigung I ist erforderlich, aber zurückgestellt.

Sie ist der zuständigen Zulassungsbehörde bei deren nächster Befassung mit den Fahrzeugpapieren durch den Fahrzeughalter zu melden.

Folgendes Beispiel für die Eintragung wird vorgeschlagen:

Feld	Eintragung
22	<b>M. IRMSCHER TRITTBRETTTERN TYP Y61625, DAMIT LEERMASSE UM 19 KG ERHOEHT.***</b>

#### V. Prüfgrundlage

- Äußere Gestaltung gem. Richtlinie 74/483/EWG i. d. Fassung 87/354/EWG
- Anbau
- Benutzung des Wagenhebers

#### VI. Anlagen

- Fotoblatt
- Anbauanleitung

#### VII. Schlußbescheinigung

Es wird bescheinigt, daß die im Verwendungsbereich beschriebenen Fahrzeuge nach der Änderung und der durchgeführten und bestätigten Änderungsabnahme unter Beachtung der in diesem Teilegutachten genannten Auflagen und Hinweise insoweit den Vorschriften der StVZO in der heute gültigen Fassung entsprechen.

Gemäß §19 und Anlage XIX StVZO hat der Hersteller sein Qualitätsmanagement-System, das der DIN EN ISO 9001:2000 entspricht, durch Vorlage einer gültigen Zertifizierungsurkunde nachgewiesen (DEKRA-ITS Certification Services GmbH, Zertifikat-Registrier-Nr. 50264-25-02).

Das Teilegutachten umfaßt Blatt 1 bis 3 sowie die Anlagen und darf nur in vollem Umfang herausgegeben werden.

Das Gutachten verliert seine Gültigkeit bei Änderungen an den beschriebenen Fahrzeugteilen oder bei Änderungen an den im Verwendungsbereich genannten Fahrzeugen, die den Anbau der Trittbretter beeinflussen können sowie bei Änderung der gesetzlichen Grundlagen.

Filderstadt, den 21.02.2007  
Dipl. Ing. P. Kühlwein  
Sachverständiger  
Prüflabor DIN EN ISO/IEC 17025

\*\*\*\*\*





**Trittbrett**  
**Typ: Y61625**

---



---

Teilegutachten Nr. : 18 10 02 8101 (Stand 03/2007)  
Hersteller : Irmischer Automobilbau GmbH & Co. KG  
Typ : **075601310**

---

Blatt: 1 von 3

---

## TEILEGUTACHTEN

Nr. 18 10 02 8101

über die Vorschriftsmäßigkeit eines Fahrzeugs bei bestimmungsgemäßem Ein- oder Anbau von Teilen gemäß § 19 Abs. 3 Nr. 4 StVZO

für das Teil / den Änderungsumfang : **Trittbretter**  
vom Typ : **075601310**  
des Herstellers : Irmischer Automobilbau GmbH & Co. KG  
Günther-Irmischer-Straße 14-22  
D-73630 Remshalden  
für die Fahrzeuge : Opel Antara und Chevrolet Captiva

### 0. Hinweise für den Fahrzeughalter

#### Durchführung und Bestätigung der Änderungsabnahme:

Durch die vorgenommene Änderung erlischt die Betriebserlaubnis des Fahrzeuges, wenn nicht **unverzüglich** die gemäß § 19 Abs. 3 StVZO vorgeschriebene Änderungsabnahme durchgeführt und bestätigt wird oder festgelegte Auflagen nicht eingehalten werden !

Nach der Durchführung der technischen Änderung ist das Fahrzeug unter Vorlage des vorliegenden Teilegutachtens unverzüglich einem amtlich anerkannten Sachverständigen oder Prüfer einer Technischen Prüfstelle oder einem Prüfsingenieur einer amtlich anerkannten Überwachungsorganisation zur Durchführung und Bestätigung der vorgeschriebenen Änderungsabnahme vorzuführen.

#### Einhaltung von Hinweisen und Auflagen:

Die aufgeführten Hinweise und Auflagen sind dabei zu beachten.

#### Mitführen von Dokumenten:

Nach der durchgeführten Abnahme gemäß § 19 Abs. 3 StVZO ist der Nachweis mit der Bestätigung über die Änderungsabnahme mit den Fahrzeugpapieren mitzuführen und zuständigen Personen auf Verlangen vorzuzeigen; dies entfällt nach erfolgter Berichtigung der Fahrzeugpapiere.

#### Berichtigung der Fahrzeugpapiere:

Die Berichtigung der Zulassungsbescheinigung Teil I durch die zuständige Zulassungsbehörde ist durch den Fahrzeughalter entsprechend der Festlegung in der Bestätigung der ordnungsgemäßen Änderung zu beantragen.

Weitere Festlegungen sind der Bestätigung der ordnungsgemäßen Änderung zu entnehmen.

Teilegutachten Nr. : 18 10 02 8101 (Stand 03/2007)  
Hersteller : Irmscher Automobilbau GmbH & Co. KG  
Typ : **075601310**

Blatt: 2 von 3

## I. Verwendungsbereich

Fahrzeughersteller: OPEL		
Typ	Handelsbezeichnung	EG-Betriebserlaubnis-Nr.
L-A	Antara	e4*2001/116*0118*_ _ 1)

Fahrzeughersteller: CHEVROLET		
Typ	Handelsbezeichnung	EG-Betriebserlaubnis-Nr.
KLAC	Captiva	e4*2001/116*0113*_ _ 1)

- 1) \_ \_ steht für den jeweiligen Erweiterungsstand der EWG-Betriebserlaubnis. Die Zuordnung des Fahrzeugtyps zur Genehmigung ist für die Belange des vorliegenden Teilegutachtens ausreichend.

## II. Beschreibung des Teiles / des Änderungsumfangs

### Art und Ausführung der Fahrzeugteile

Trittbretter für die linke und rechte Fahrzeugseite in Form von Edelstahlrohren mit einem Durchmesser von 76 mm und Abflachungen im Bereich der Türeinstiege, die mit einer Kunststoffauflage versehen sind.

### Anbringung

Die Befestigung erfolgt gemäß der vom Hersteller beigefügten Anbauanleitung durch Halterungen an bereits vorhandenen Befestigungspunkten am Fahrzeugboden.

### Kennzeichnung

**075601310**

auf der Oberseite einer der beiden Haltetaschen

### Masse

19,0 kg

## III. Hinweise zur Kombinierbarkeit mit weiteren Änderungen

Die Kombination mit weiteren Umbauten und Änderungen und ihre möglichen Auswirkungen sind nicht Gegenstand des vorliegenden Gutachtens und gesondert zu beurteilen. Im Zweifelsfall sind entsprechende Teilegutachten zur Entscheidungsfindung heranzuziehen bzw. ist eine Begutachtung gemäß §§19/21 StVZO durch einen amtlich anerkannten Sachverständigen für den Kraftfahrzeugverkehr erforderlich.



Teilegutachten Nr. : 18 10 02 8101 (Stand 03/2007)  
Hersteller : Irmischer Automobilbau GmbH & Co. KG  
Typ : 075601310

Blatt: 3 von 3

#### IV. Auflagen und Hinweise

##### Berichtigung der Fahrzeugpapiere

Eine Berichtigung der Zulassungsbescheinigung I ist erforderlich, aber zurückgestellt.

Sie ist der zuständigen Zulassungsbehörde bei deren nächster Befassung mit den Fahrzeugpapieren durch den Fahrzeughalter zu melden.

Folgendes Beispiel für die Eintragung wird vorgeschlagen:

Feld	Eintragung
22	M. IRMSCHER TRITTBRETTTERN TYP 075601310, DAMIT LEERMASSE UM 19 KG ERHOEHT.***

#### V. Prüfgrundlage

- Äußere Gestaltung gem. Richtlinie 74/483/EWG i. d. Fassung 87/354/EWG
- Anbau
- Benutzung des Wagenhebers

#### VI. Anlagen

- Fotoblatt
- Anbauanleitung

#### VII. Schlußbescheinigung

Es wird bescheinigt, daß die im Verwendungsbereich beschriebenen Fahrzeuge nach der Änderung und der durchgeführten und bestätigten Änderungsabnahme unter Beachtung der in diesem Teilegutachten genannten Auflagen und Hinweise insoweit den Vorschriften der StVZO in der heute gültigen Fassung entsprechen.

Gemäß §19 und Anlage XIX StVZO hat der Hersteller sein Qualitätsmanagement-System, das der DIN EN ISO 9001:2000 entspricht, durch Vorlage einer gültigen Zertifizierungsurkunde nachgewiesen (DEKRA-ITS Certification Services GmbH, Zertifikat-Registrier-Nr. 50264-25-02).

Das Teilegutachten umfaßt Blatt 1 bis 3 sowie die Anlagen und darf nur in vollem Umfang herausgegeben werden.

Das Gutachten verliert seine Gültigkeit bei Änderungen an den beschriebenen Fahrzeugteilen oder bei Änderungen an den im Verwendungsbereich genannten Fahrzeugen, die den Anbau der Trittbretter beeinflussen können sowie bei Änderung der gesetzlichen Grundlagen.

Filderstadt, den 19.03.2007  
Dipl. Ing. P. Kühlwein  
Sachverständiger  
Prüflabor DIN EN ISO/IEC 17025

\*\*\*\*\*





**Trittbrett**

**Typ: 075601310**

---



ANBAUANLEITUNG  
FITTING INSTRUCTION  
INSTRUCTIONS DE POSE  
INSTRUCCIONES DE MONTAJE

007 56 01 310

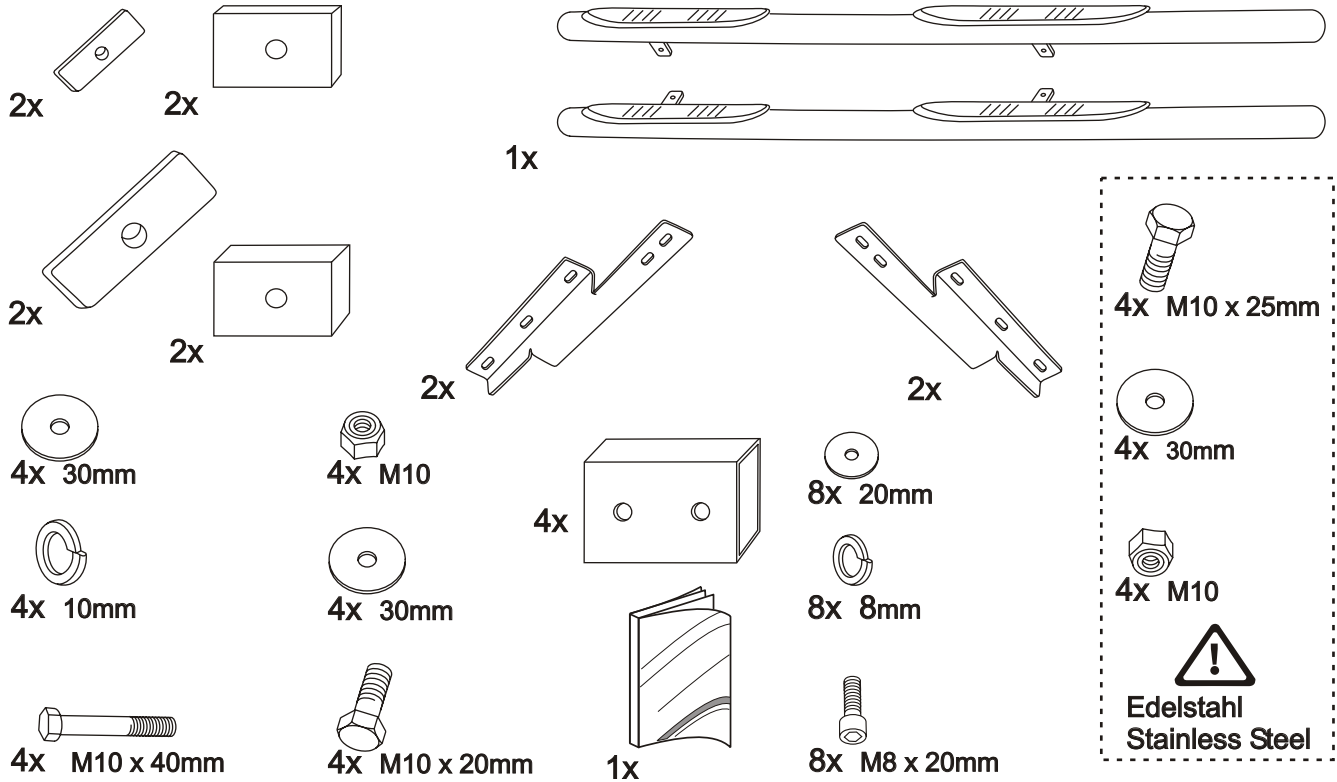

1

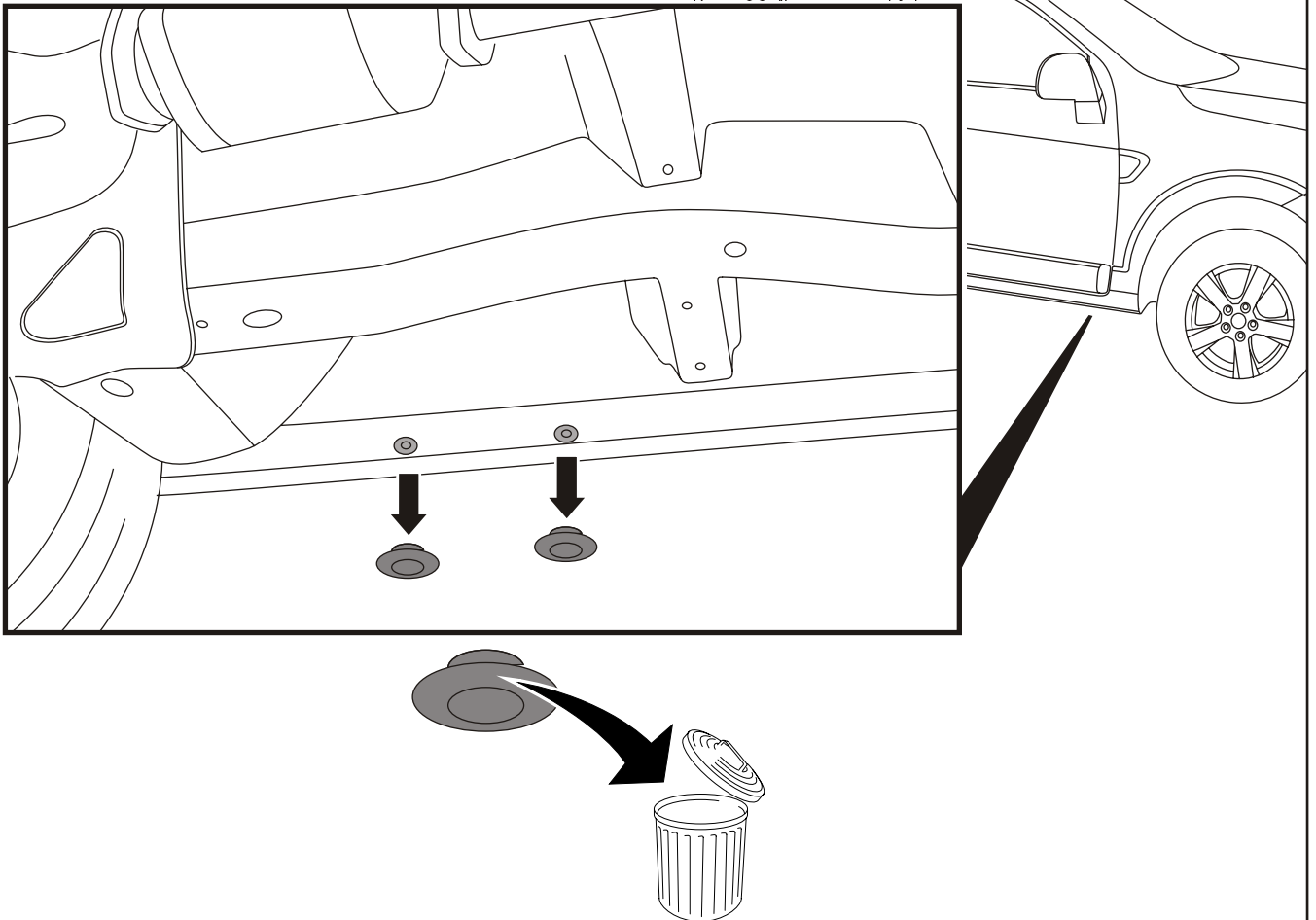



2

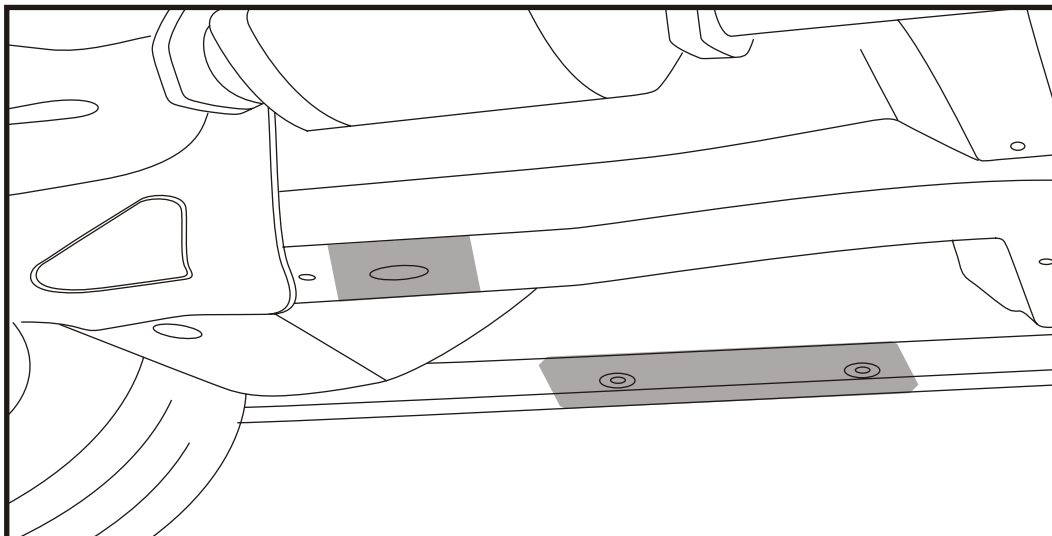

Unterbodenschutz vor Montage der Halter  
an den Auflageflächen vom Fahrzeug entfernen.

Underbody protection remove before assembly  
of the plates at the bearing surfaces from the vehicle.

Un revêtement protecteur du châssis aux surfaces d'appui du  
véhicule avant l'assemblage de l'appui éliminer.

La protección de la parte de abajo quita antes del montaje de  
las placas en las superficies sustentadoras del vehículo.

La protezione del Unterbody rimuove prima del montaggio  
delle piastre alle superfici del supporto dal veicolo.

**Korrosionsschutz/ Lackinstandsetzung**

Die Reparaturanleitungen des Fahrzeugherstellers für Korrosionsschutz  
und Lackinstandsetzung müssen beachtet werden.

**Corrosion protection/ lacquer repair**

The workshop manuals of the vehicle manufacturer for corrosion protection  
and lacquer repair must be considered.

**Protection anticorrosion/ Peinture de réparation**

Il faut respecter les instructions de réparation du constructeur en matière de  
protection anticorrosion et de peinture.

**Protección contra la corrosión/ especificaciones de pintado**

Se deben tener en cuenta las instrucciones de reparación del fabricante del  
vehículo en relación con la protección contra la corrosión así como las  
especificaciones de pintado.

**Protezione contro la corrosione/ verniciatura**

Per la protezione contro la corrosione e la verniciatura seguire le istruzioni  
del costruttore.

3

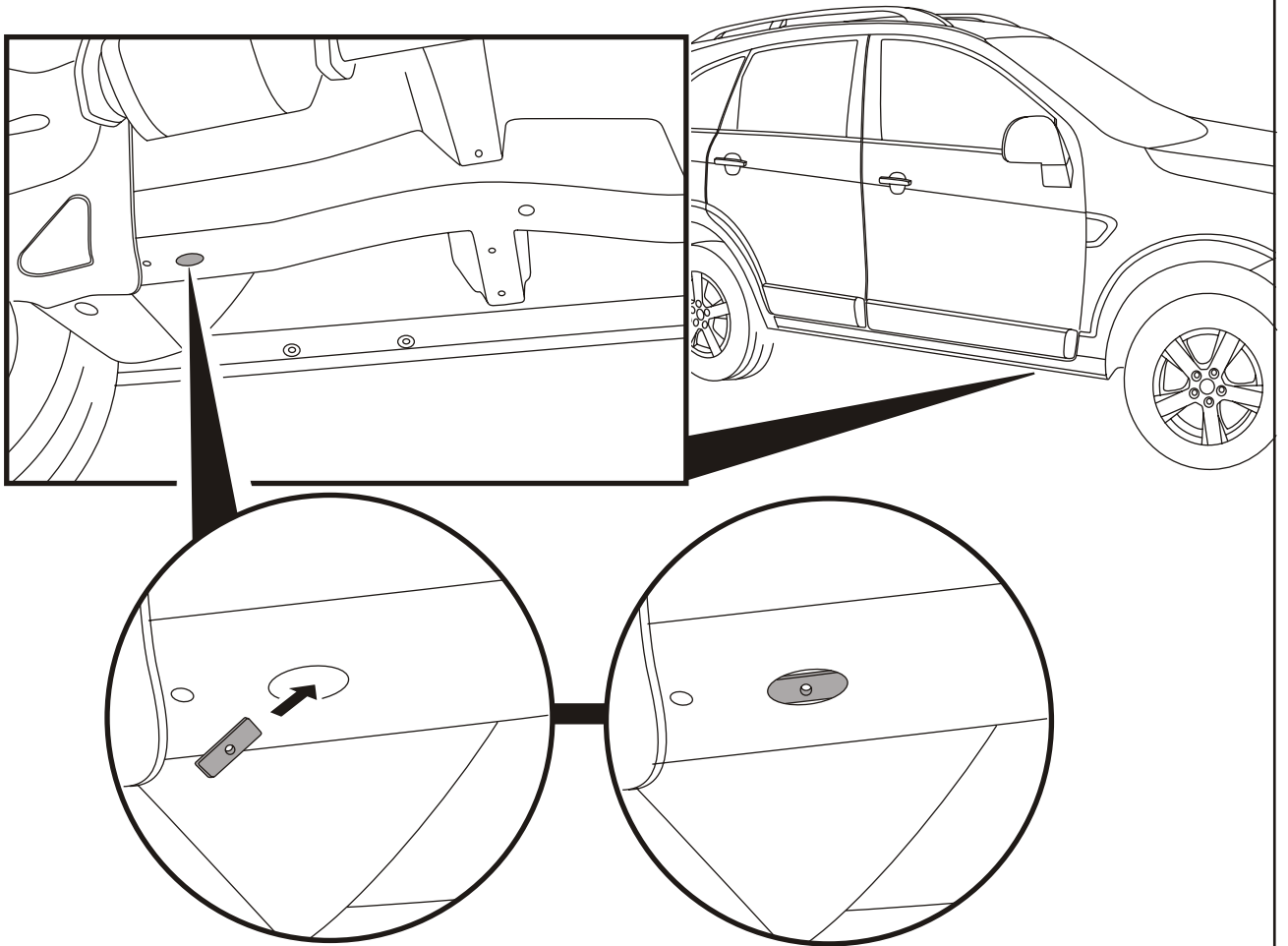

4

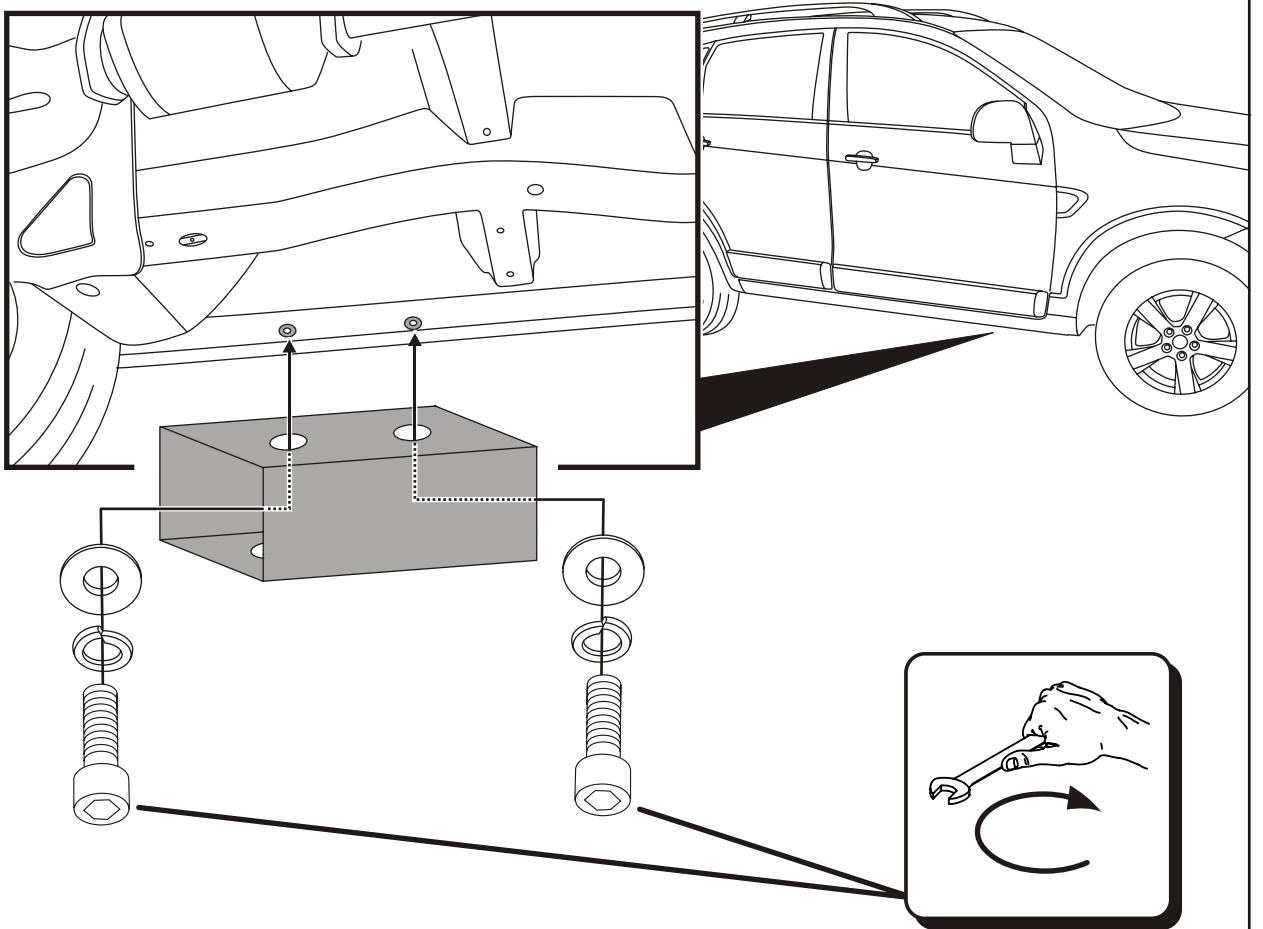

5

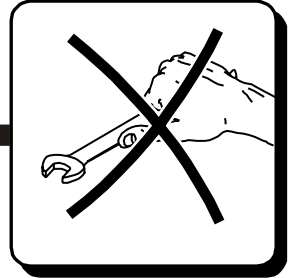
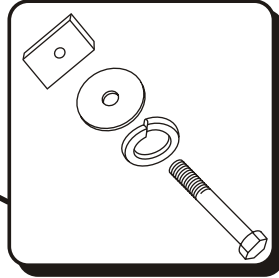
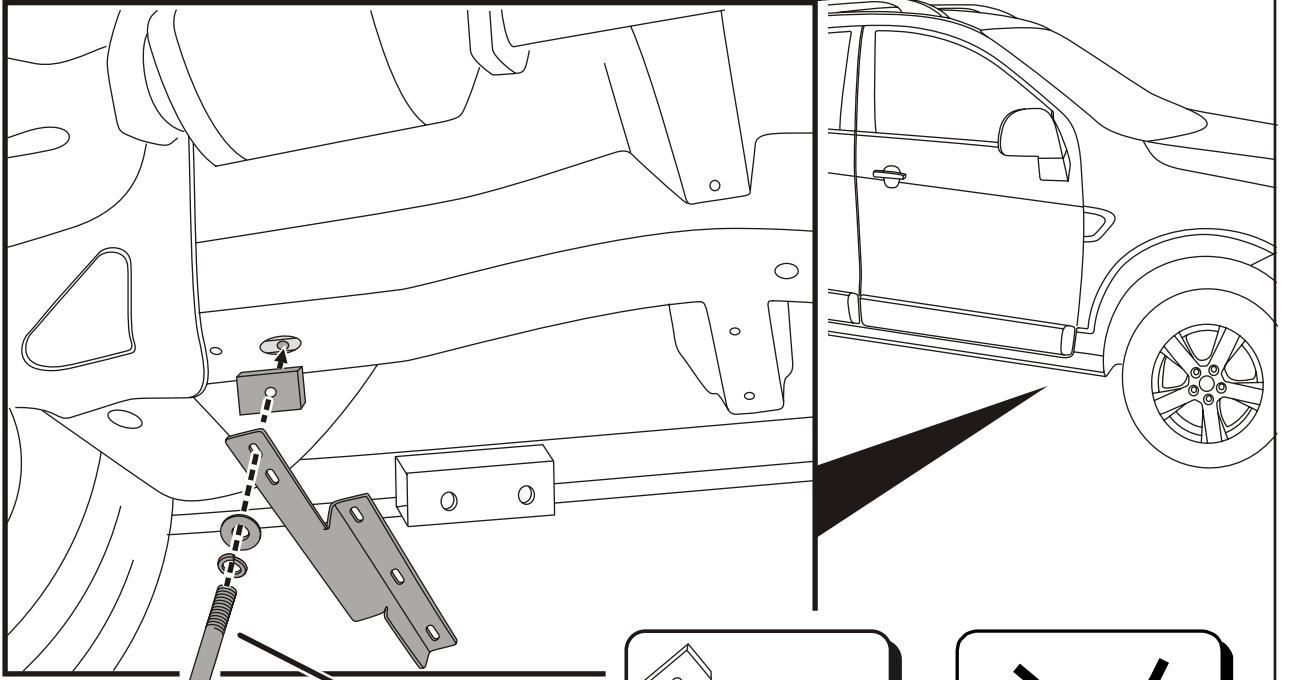

6

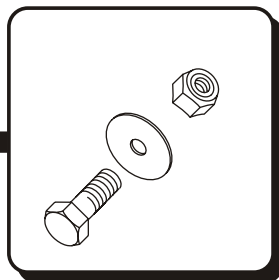
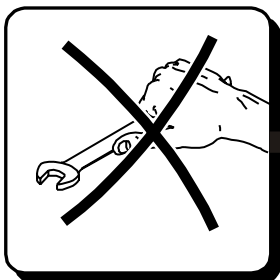
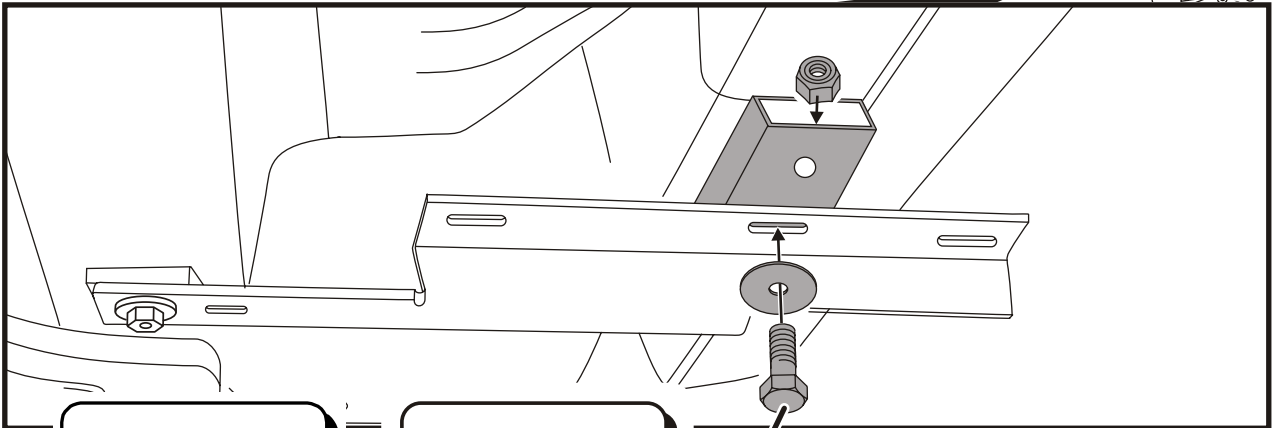
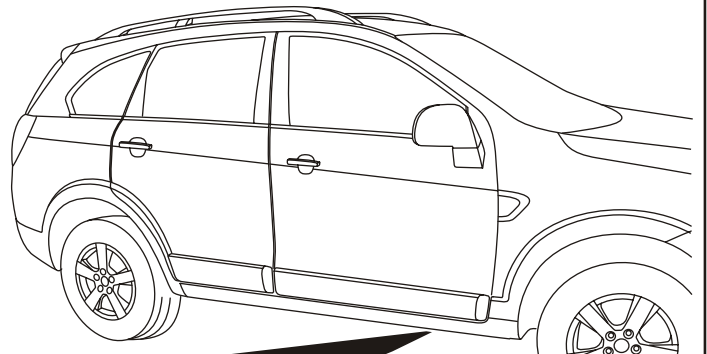

7

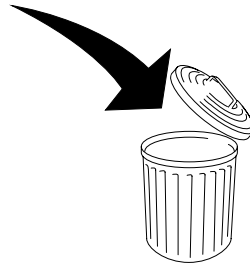
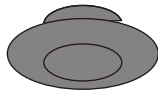
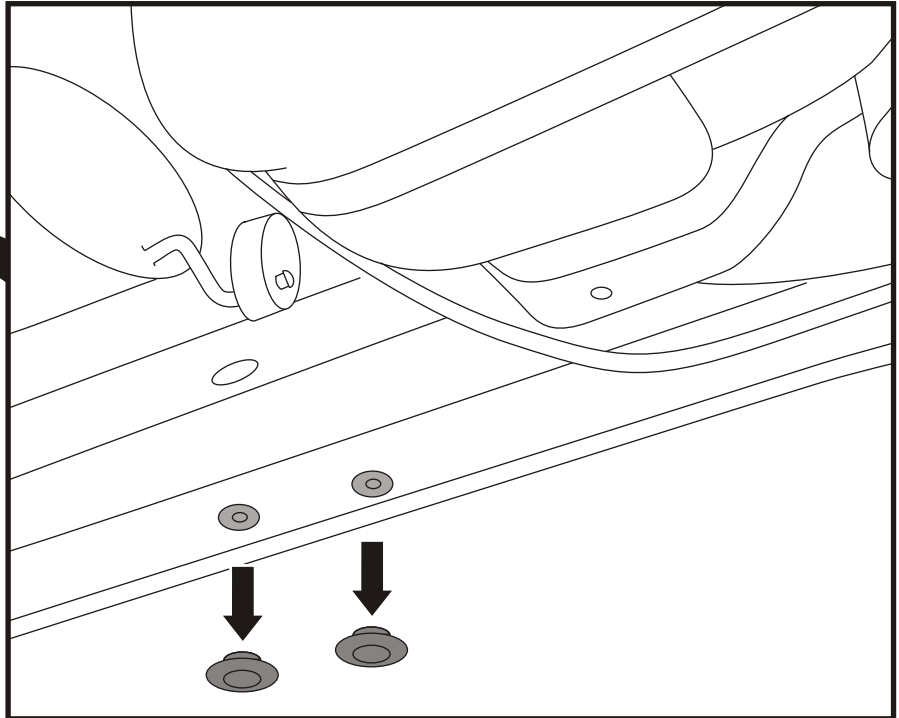
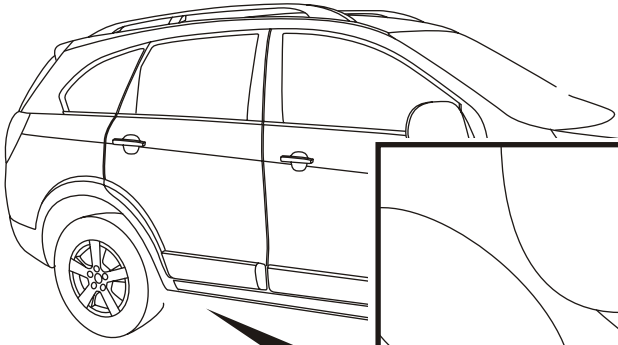

8

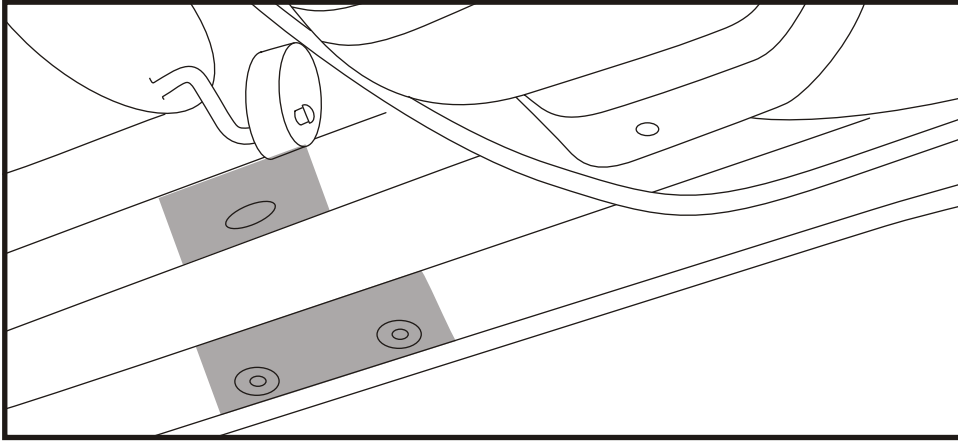

Unterbodenschutz vor Montage der Halter an den Auflageflächen vom Fahrzeug entfernen.

Underbody protection remove before assembly of the plates at the bearing surfaces from the vehicle.

Un revêtement protecteur du châssis aux surfaces d'appui du véhicule avant l'assemblage de l'appui éliminer.

La protección de la parte de abajo quita antes del montaje de las placas en las superficies sustentadoras del vehículo.

La protezione del Underbody rimuove prima del montaggio delle piastre alle superfici del supporto dal veicolo.

**Korrosionsschutz/ Lackinstandsetzung**

Die Reparaturanleitungen des Fahrzeugherstellers für Korrosionsschutz und Lackinstandsetzung müssen beachtet werden.

**Corrosion protection/ lacquer repair**

The workshop manuals of the vehicle manufacturer for corrosion protection and lacquer repair must be considered.

**Protection anticorrosion/ Peinture de réparation**

Il faut respecter les instructions de réparation du constructeur en matière de protection anticorrosion et de peinture.

**Protección contra la corrosión/ especificaciones de pintado**

Se deben tener en cuenta las instrucciones de reparación del fabricante del vehículo en relación con la protección contra la corrosión así como las especificaciones de pintado.

**Protezione contro la corrosione/ verniciatura**

Per la protezione contro la corrosione e la verniciatura seguire le istruzioni del costruttore.

9

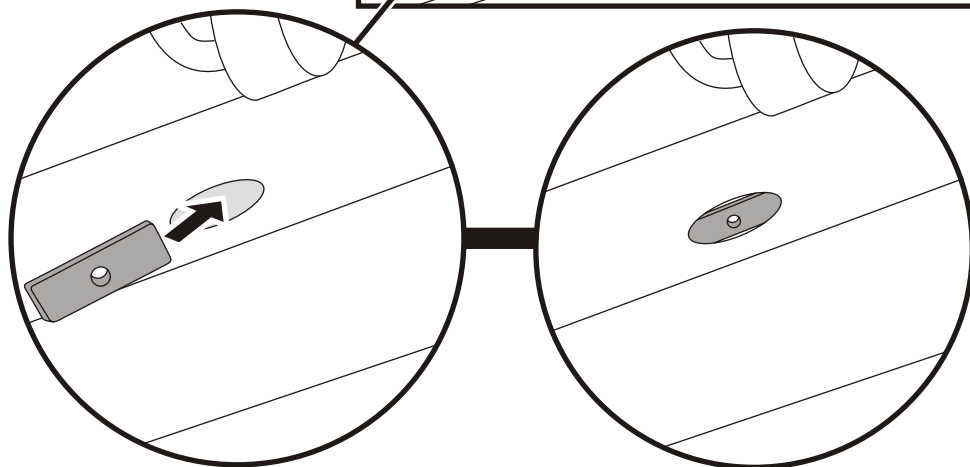
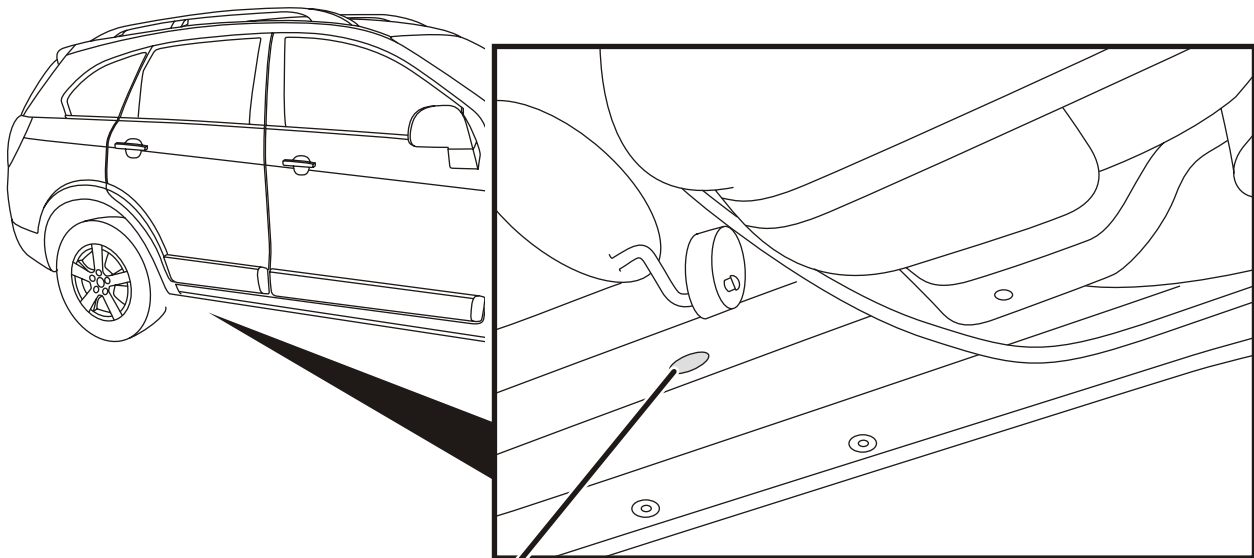

10

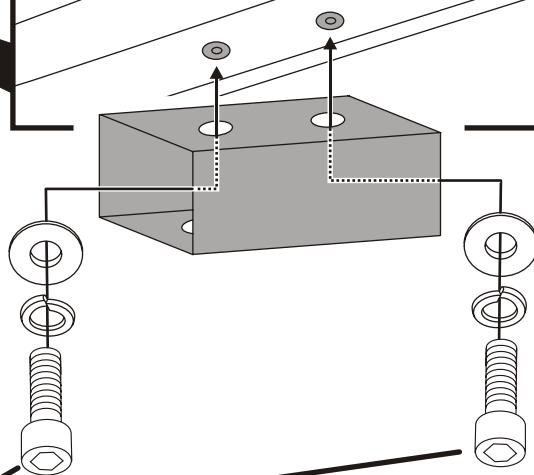
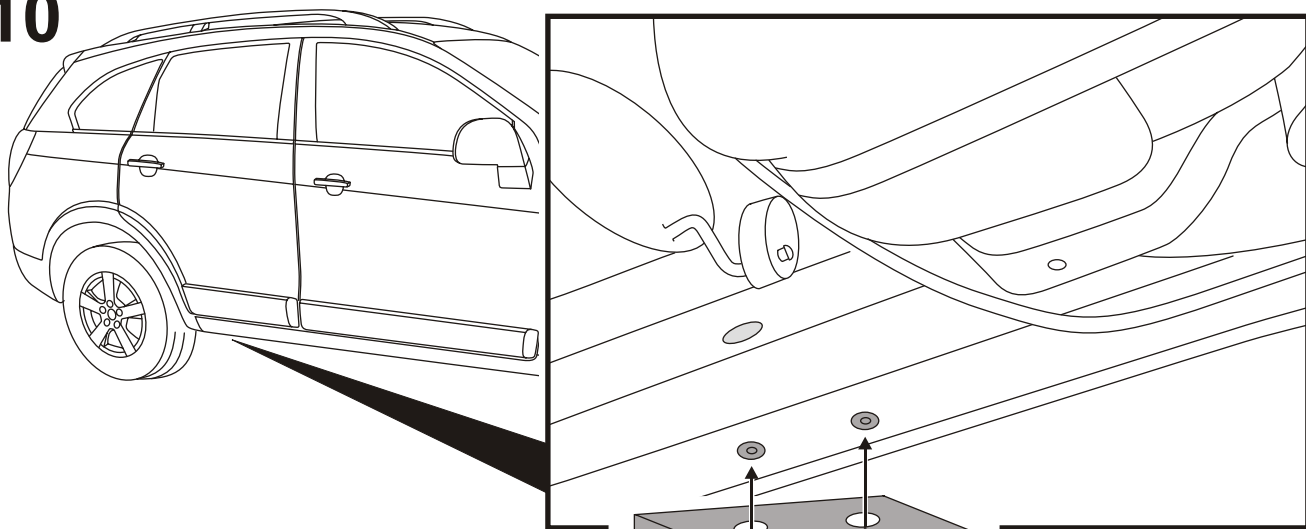



11

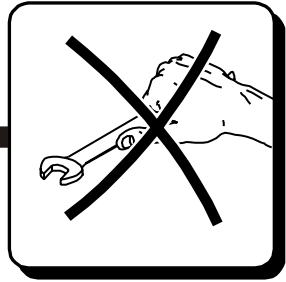
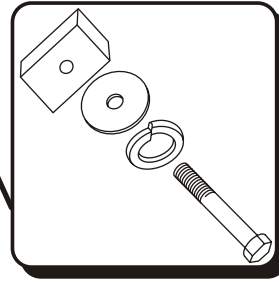
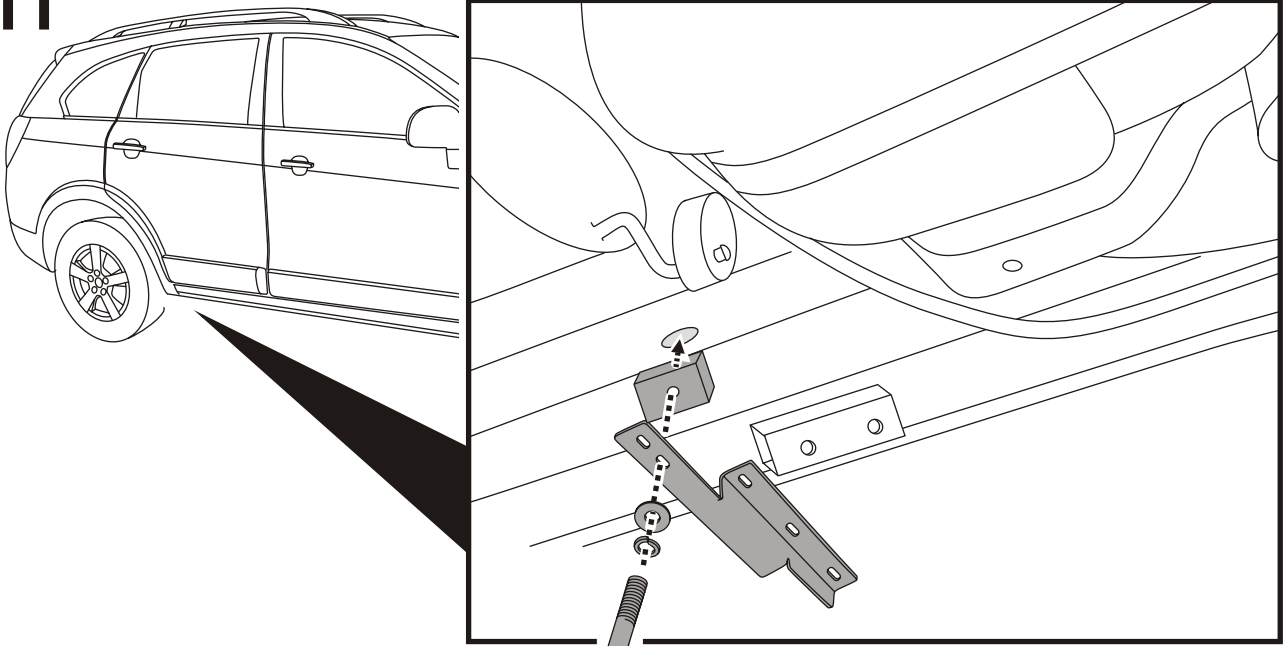

12

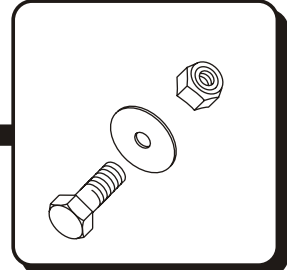
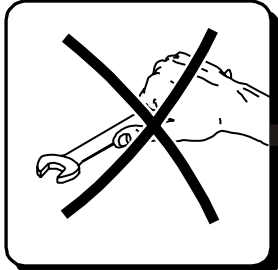
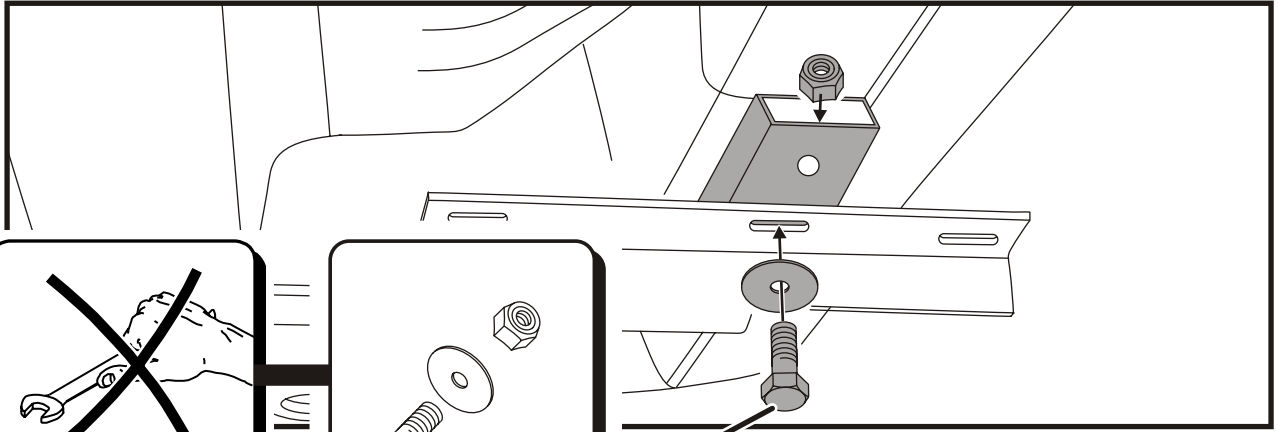
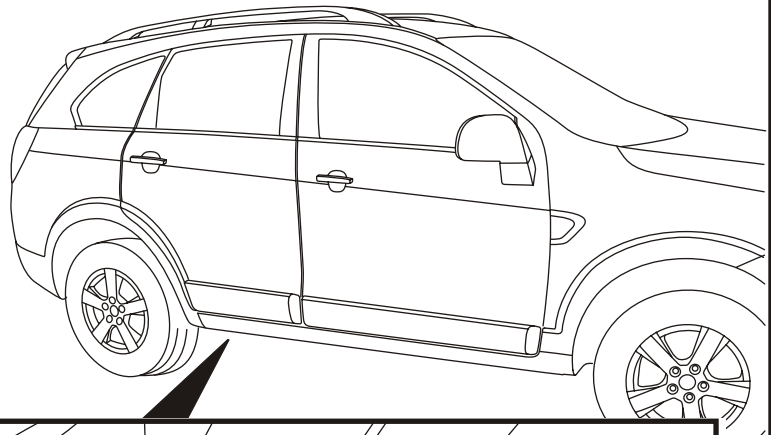

13

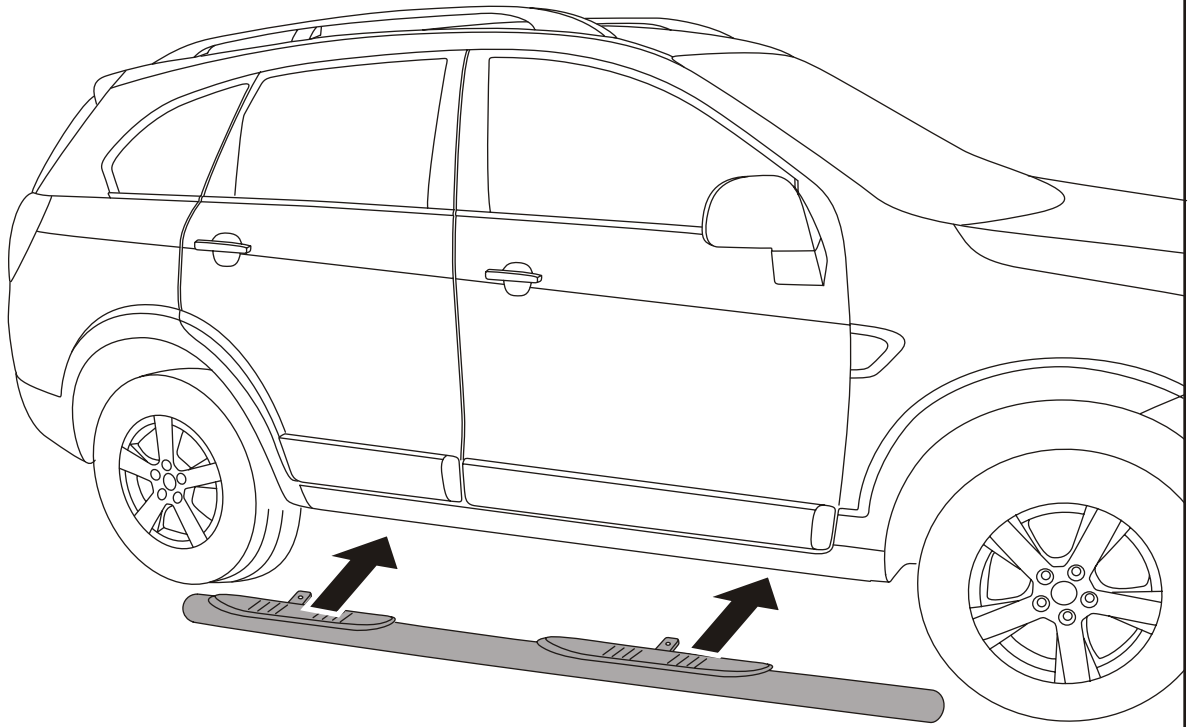

14

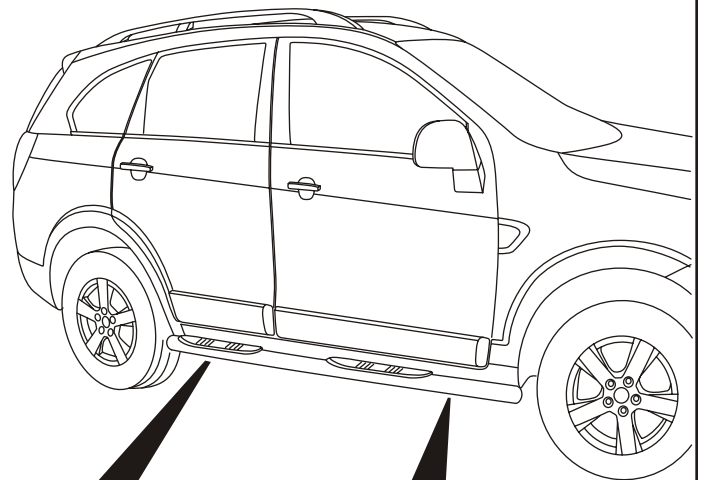

M10 x 25mm

30mm

M10

Edelstahl  
Stainless Steel

15

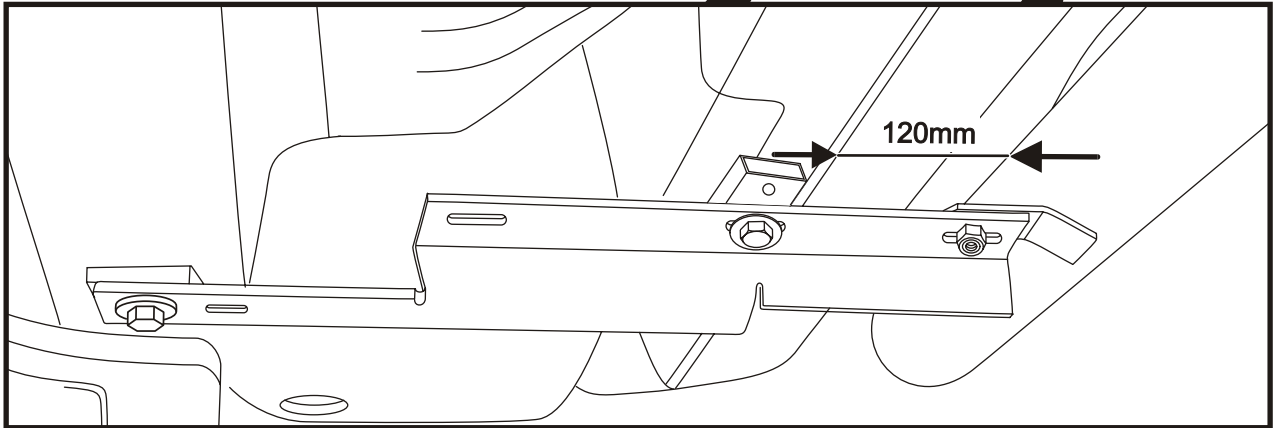
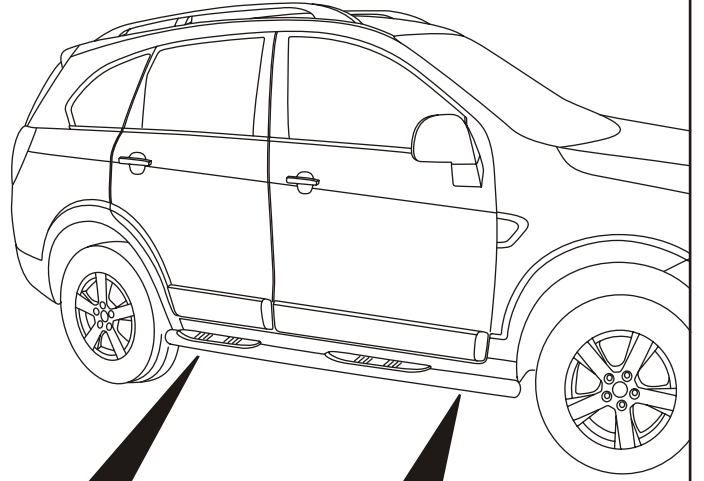

16

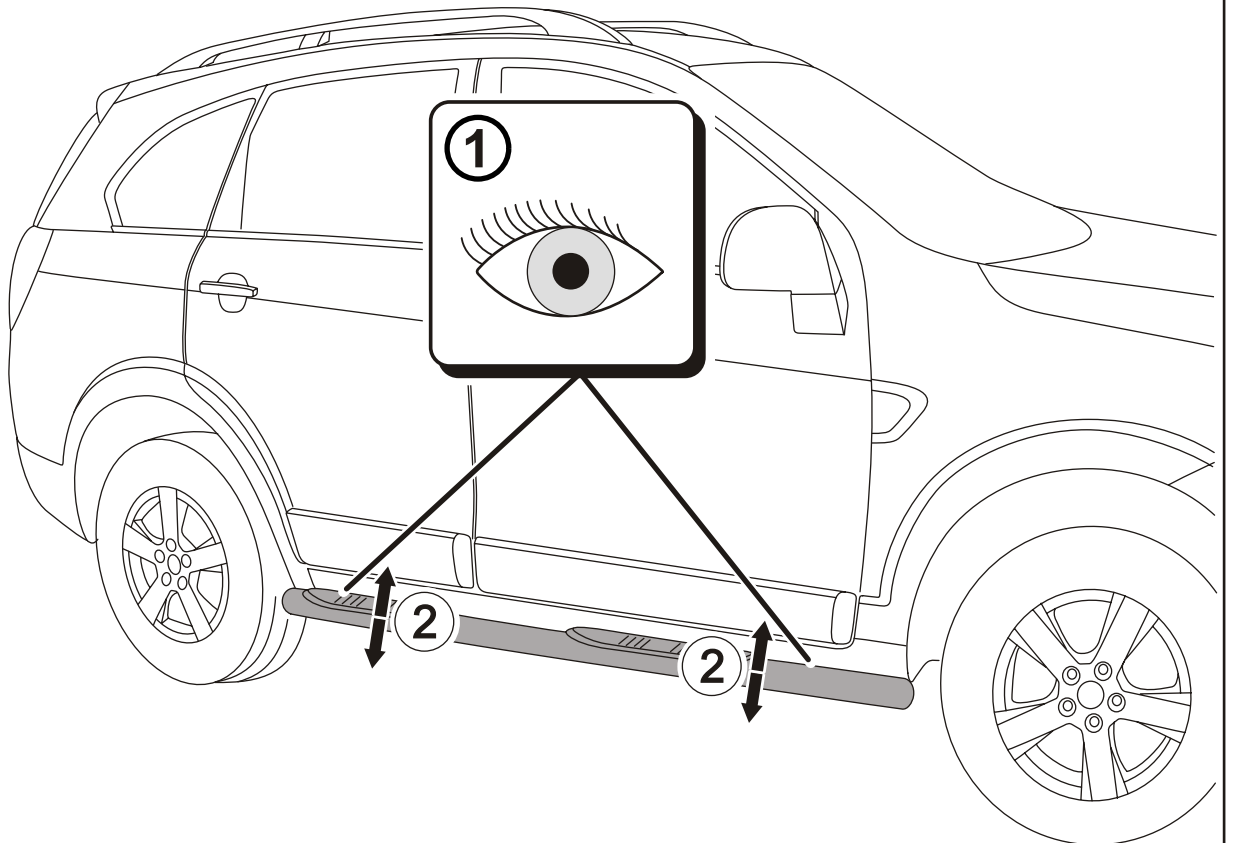

17

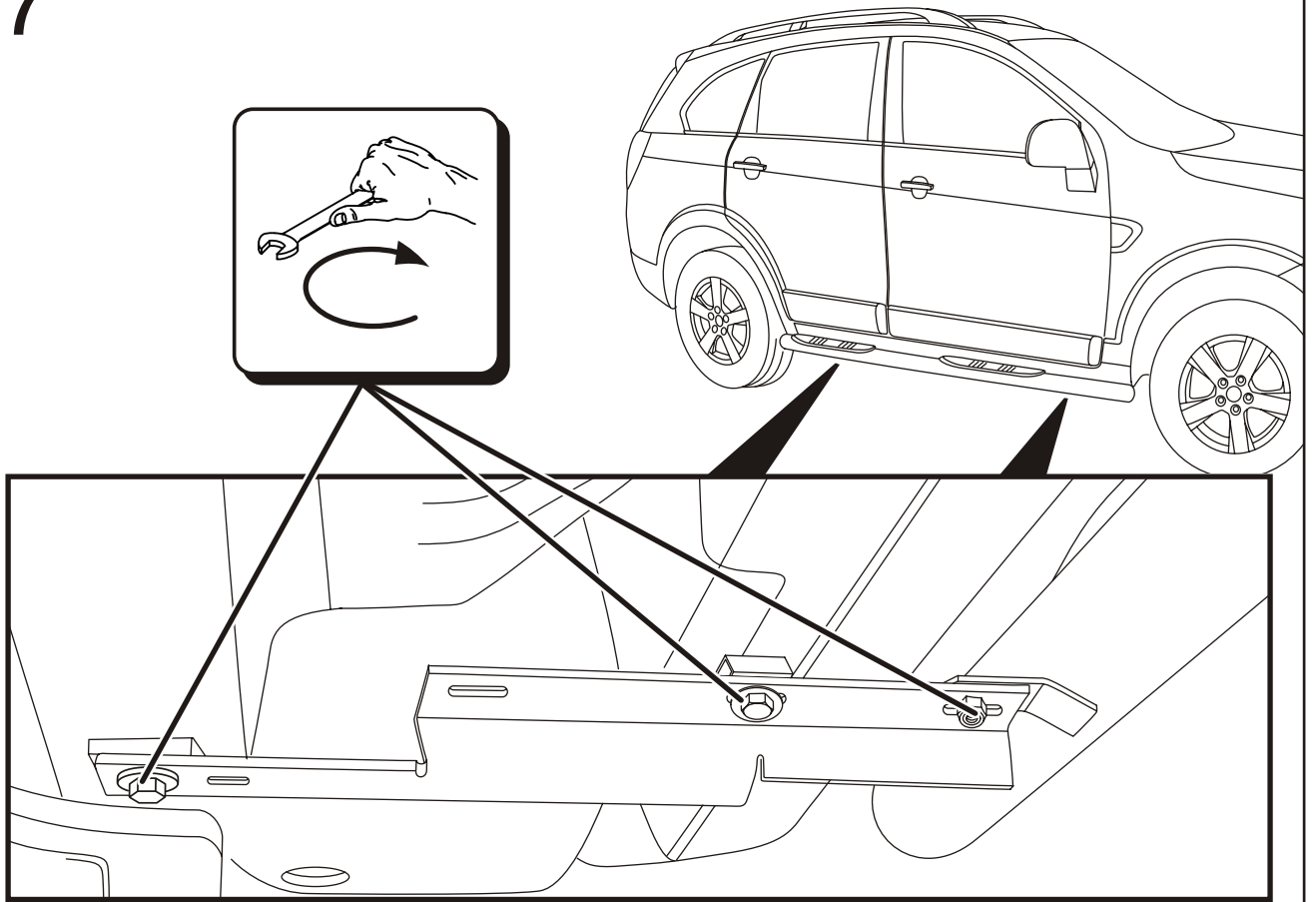

18

