

irmscher

Allgemeine Betriebserlaubnis

Unbedingt im Fahrzeug mitführen!

Nachdruck und jegliche Art der Vervielfältigung dieser ABE, auch auszugsweise, sind untersagt. Zuwiderhandlungen werden gerichtlich verfolgt.
Diese ABE ist in den Kfz-Papieren mitzuführen und bei Fahrzeugkontrollen auf Verlangen vorzuzeigen. Ein Eintrag in die Fahrzeugpapiere ist nicht erforderlich.

irmscher Automobilbau GmbH & Co. KG
D-73630 Remshalden • Tel.: 07151/971-300 • Fax.: 07151/971-305



3842/ Stand 04.09



Kraftfahrt-Bundesamt

DE-24932 Flensburg

ALLGEMEINE BETRIEBSERLAUBNIS (ABE)

nach § 22 in Verbindung mit § 20 Straßenverkehrs-Zulassungs-Ordnung (StVZO) in der Fassung vom 28.09.1988 (BGBl I S.1793)

Nummer der ABE: 39952

Gerät: Heckspoiler

Typ: G-A 07

Inhaber der ABE
und Hersteller: Irmischer Automobilbau GmbH & Co. KG
DE-73630 Remshalden

Für die obenbezeichneten reihenweise zu fertigenden oder gefertigten Geräte wird diese Genehmigung mit folgender Maßgabe erteilt:

Die genehmigte Einrichtung erhält das Typzeichen

KBA 39952

Dieses von Amts wegen zugeteilte Zeichen ist auf jedem Stück der laufenden Fertigung in der vorstehenden Anordnung dauerhaft und jederzeit von außen gut lesbar anzubringen. Zeichen, die zu Verwechslungen mit einem amtlichen Typzeichen Anlass geben können, dürfen nicht angebracht werden.



Kraftfahrt-Bundesamt

DE-24932 Flensburg

2

Nummer der ABE: 39952

Die Heckspoiler, Typ G-A 07, dürfen ausschließlich zum Anbau an den in den beiliegenden Prüfunterlagen aufgeführten Kraftfahrzeugen unter den dort genannten Bedingungen feilgeboten werden.

In einer mitzuliefernden Anbauanweisung sind die Bezieher auf den eingeschränkten Verwendungsbereich hinzuweisen.

Der Anbau hat nach dieser Anweisung zu erfolgen.

An jedem Heckspoiler muß an einer gegen Beschädigung geschützten, auch nach dem Anbau sichtbaren Stelle gut lesbar und dauerhaft ein Fabrikschild angebracht sein, das folgende Angaben enthält:

Hersteller oder Herstellerzeichen
Typ und
Typzeichen

Statt der Kennzeichnung der Geräte mit dem Fabrikschild können die geforderten Angaben auch eingeprägt sein.

Im übrigen gelten die im beiliegenden Gutachten nebst Anlagen des TÜV SÜD AUTOMOTIVE GMBH, TÜV SÜD Gruppe, Filderstadt, vom 24.03.2009 festgehaltenen Angaben.

Das geprüfte Muster ist so aufzubewahren, dass es noch fünf Jahre nach Erlöschen der ABE in zweifelsfreiem Zustand vorgewiesen werden kann.

Flensburg, 27.04.2009

Im Auftrag

Mario Quade



Anlagen:

Nebenbestimmungen und Rechtsbehelfsbelehrung
1 Gutachten Nr. 09-00138-CP-BWG-00

**Heckspoiler
Typ: G-A 07**



Hersteller	:	Irmscher Automobilbau GmbH & Co. KG D-73630 Remshalden	Anlage zu
Typ	:	G-A 07	Gutachten Nr. 09-00138-CP-BWG-00

Anlage 3.1

Verwendungsbereich

Fahrzeughersteller	Handelsname	Fahrzeugtyp Handels- bezeichnung	EG- Genehmigungs- nummer	Zulässige Höchstge- schwindig- keit in km/h	Auflagen und Hinweise
ADAM OPEL GmbH D-65423 Rüsselsheim	OPEL VAUXHALL	0G-A Insignia Sports Tourer Insignia Station Wagon	e1*xx/xx*0475*- - a)	260	1) 2)

a) xx/xx steht für den jeweils aktuellen Stand der Richtlinie 70/156/EWG (EWG- Betriebs-erlaubnis) und _ _ für die jeweilige Erweiterung zur Betriebserlaubnis. Die Zuordnung des Fahrzeugtyps zur Genehmigung ist für die Belange des vorliegenden Gutachtens ausreichend.

1) Die in den Fahrzeugpapieren genannte Höchstgeschwindigkeit darf die in der Tabelle angegebene zulässige Höchstgeschwindigkeit nicht überschreiten.

2) Eine Lackierung des Spoilers ist zulässig, sofern die Kennzeichnung weiterhin deutlich sichtbar bleibt.

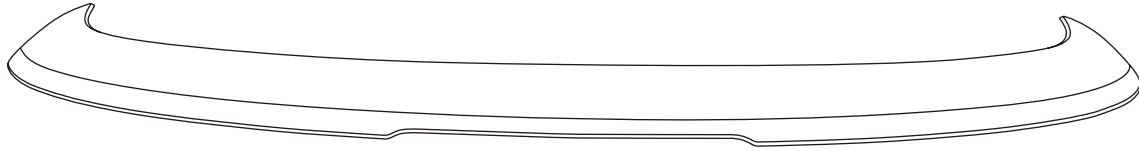

1 x

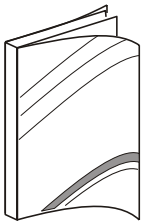

1 x



1 x

1

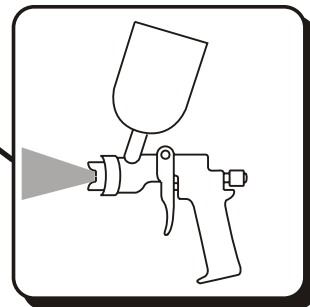
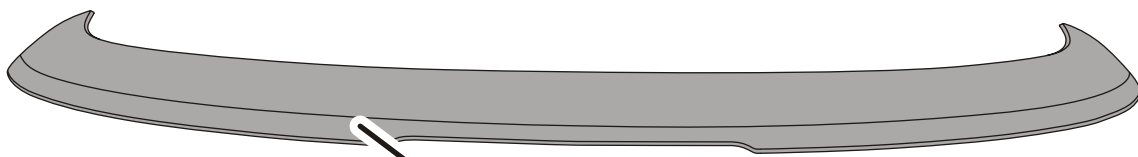

2

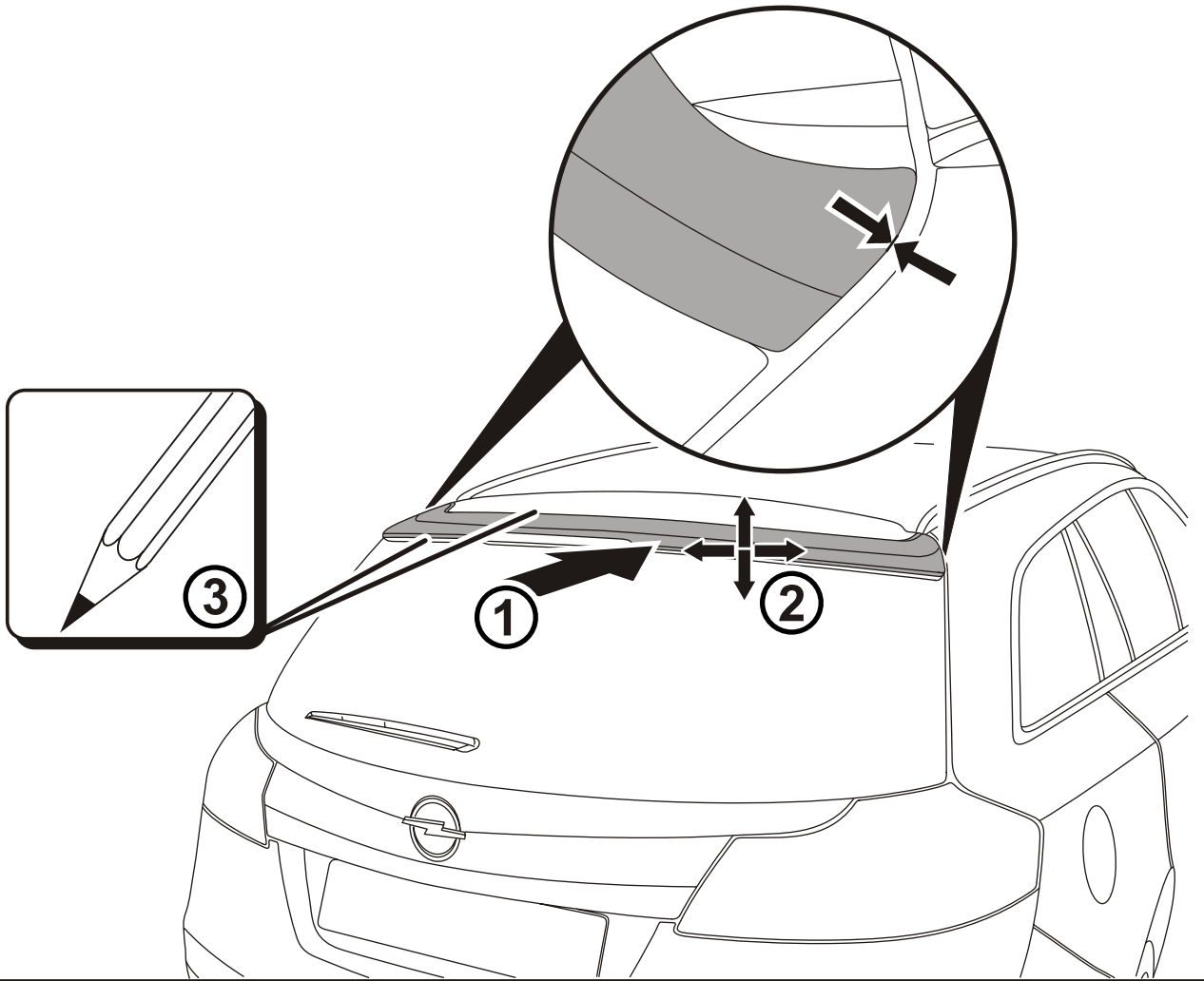

3

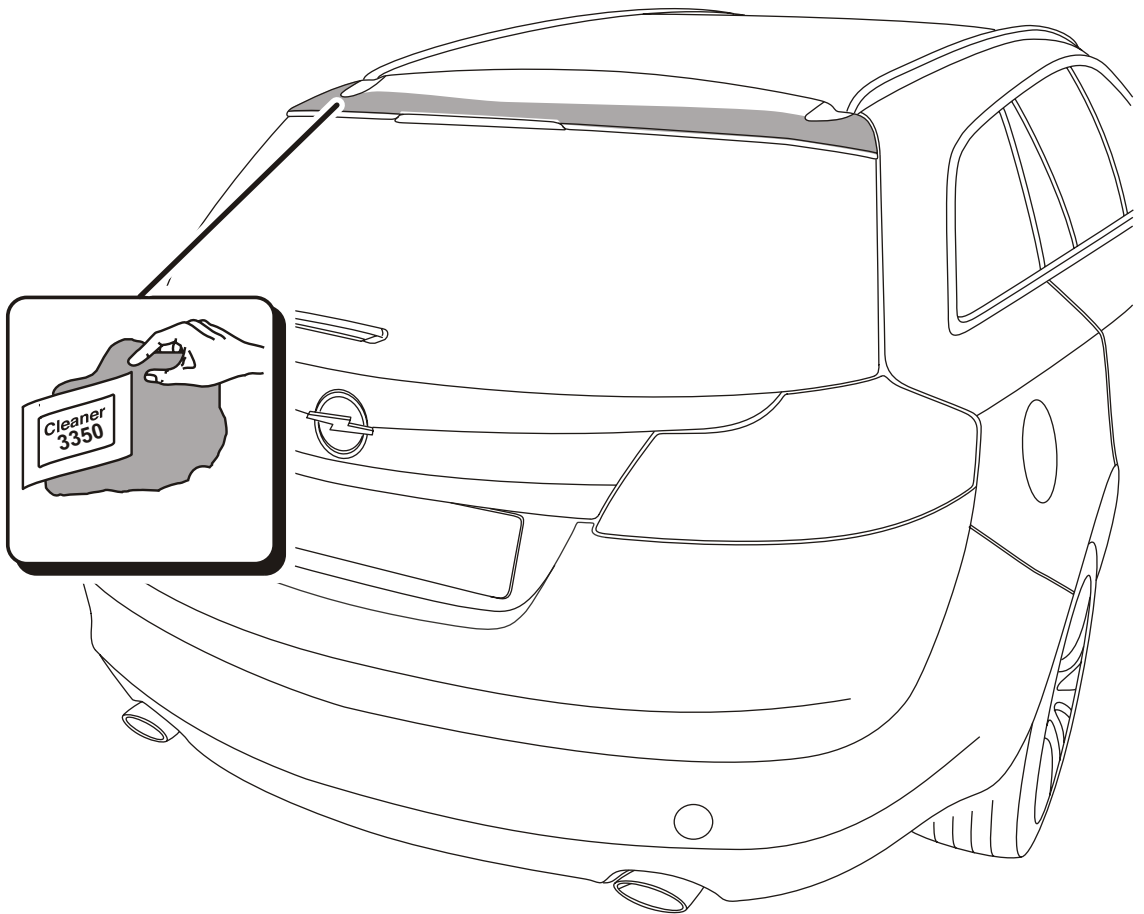

4

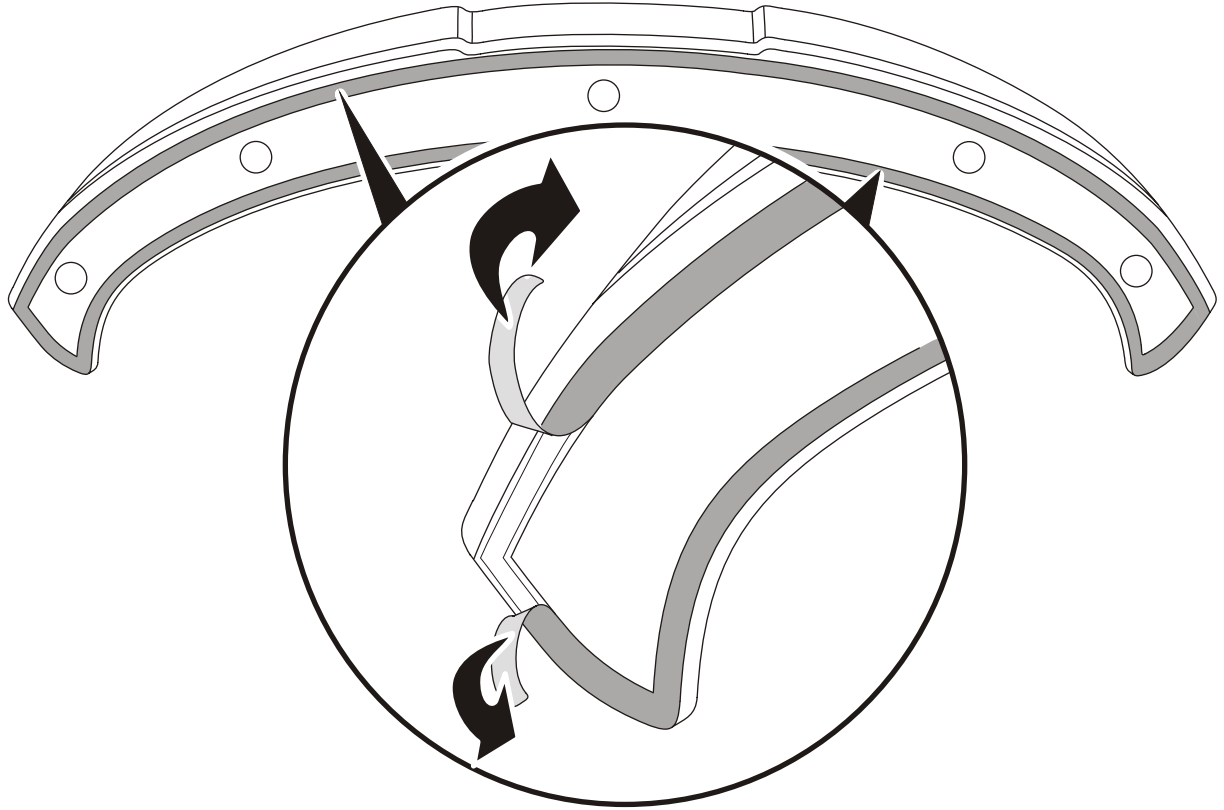

5

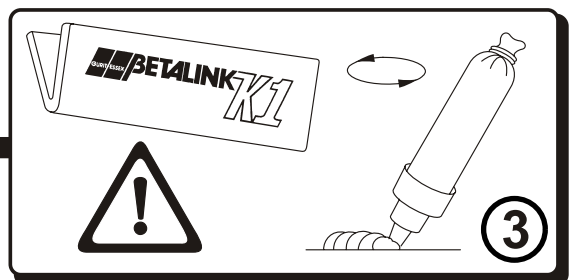
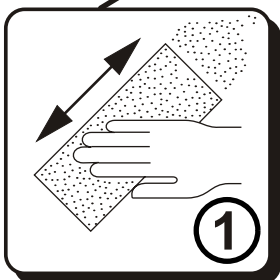
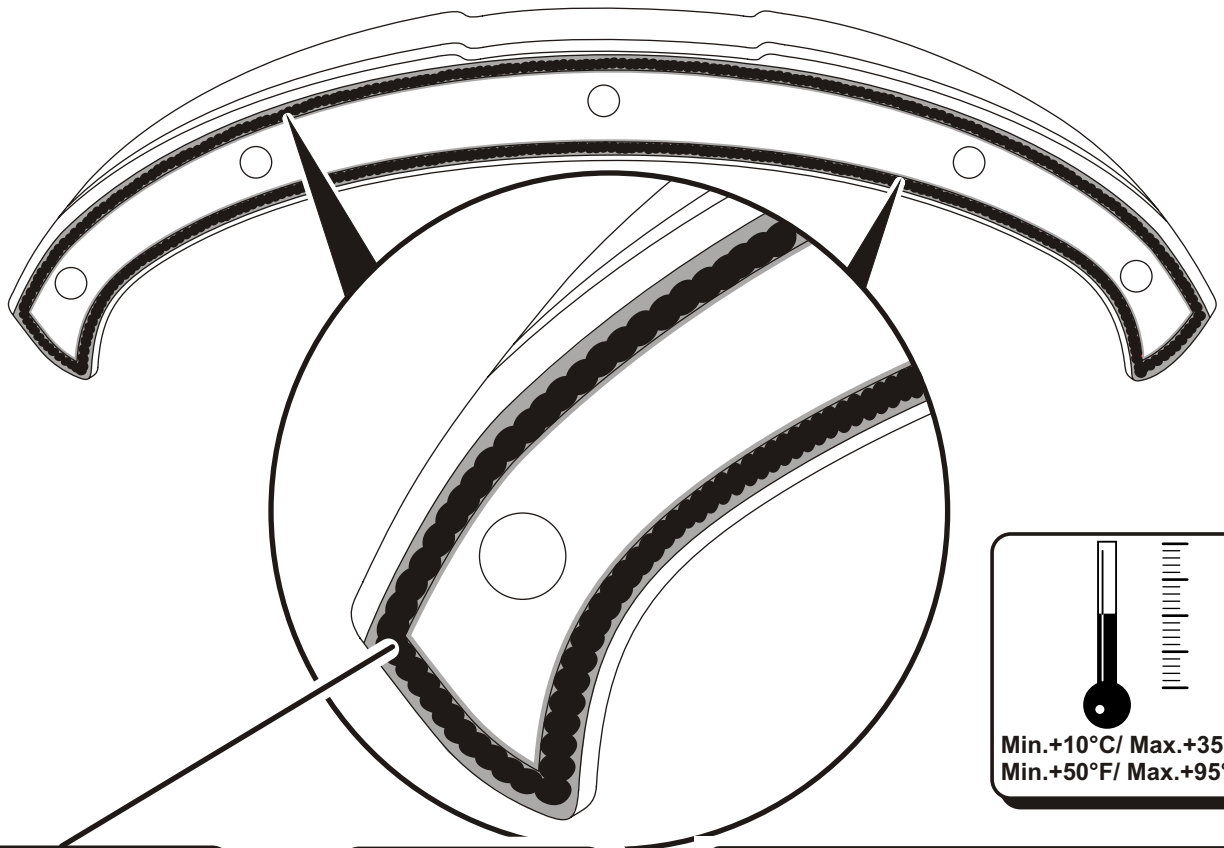

6

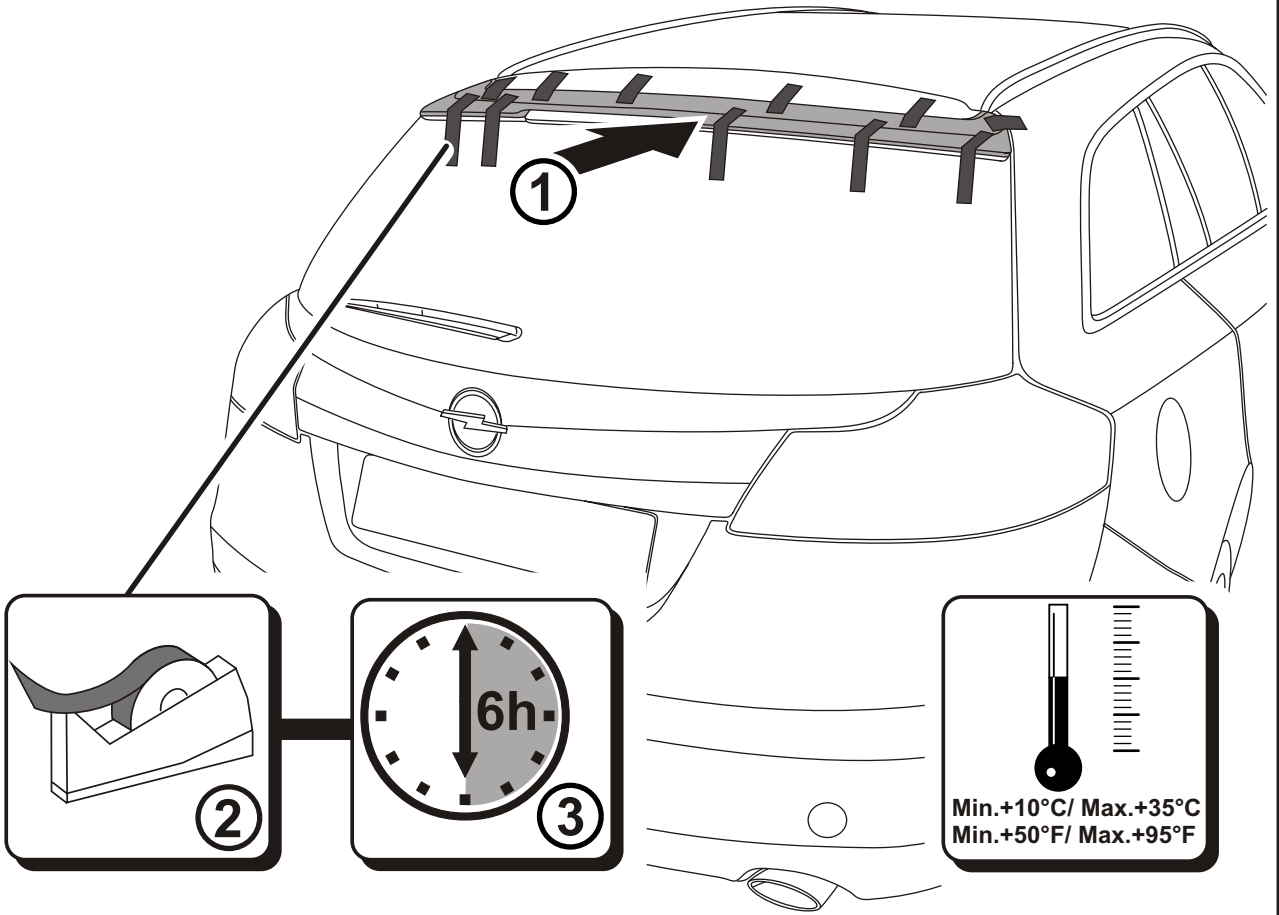



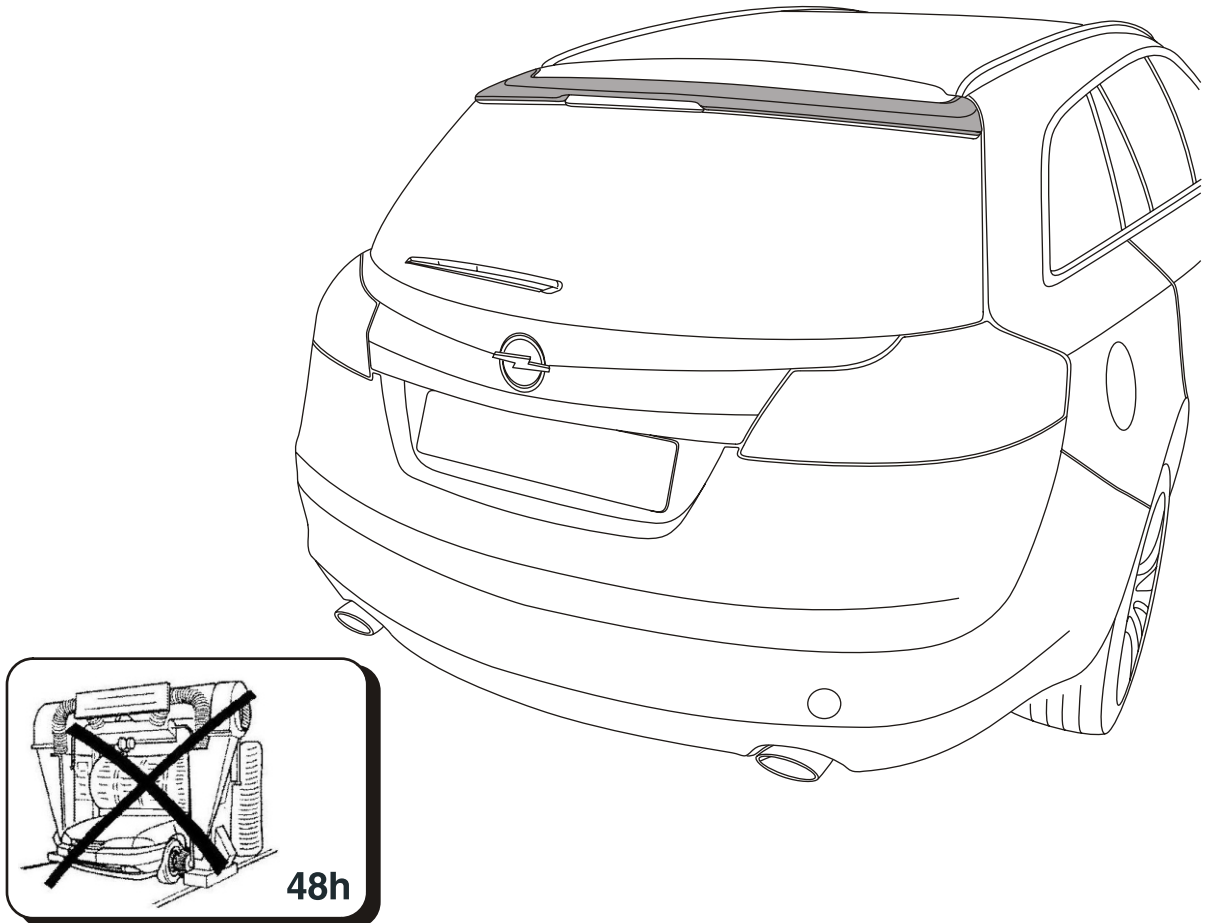

7







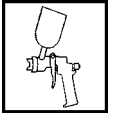

Lackierhinweis
Painting instruction
Notice de peinture
Istruzioni per la verniciatura
Advertencias para el departamento de pintura

PUR-Hart PUR-R-RIM

- 1.1)  Schleifen (trocken)
Rub down (dry)
Poncer (à sec)
Smerigliatura (secca)
Pulir en seco
- 1.2)  Spachteln
Smooth over with fine stopper (Pore filler)
Enduire de mastic
Stucco
Emplastecer
- 1.3)  Schleifen (trocken)
Rub down (dry)
Poncer (à sec)
Smerigliatura (secca)
Pulir en seco
- 1.4)  Schleifen (naß)
Rub down (wet)
Poncer (mouillé)
Smerigliatura (bagnato)
Pulir en mojado, lijar con agua
- 1.5)  Reinigen
Clean
Nettoyer
Pulizia
Limpiar

Bei Bedarf
If necessary
Si nécessaire
Se necessario
En caso de
necesidad

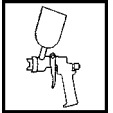
- 2.1)  Grundieren
Prime
Apprêter
Imprimer
Dare il colore di fondo
- 2.2)  Ca. 60-90 Minuten bei maximal 40°C
Approx. 60-90 minutes at maximum 40°C
Environ 60-90 minutes à 40°C maximum
Circa 60-90 min a max. 40°C
Aprox. 60-90 minutos a un máximo de 40°C
- 2.3)  Schleifen (naß)
Rub down (wet)
Poncer (mouillé)
Smerigliatura (bagnato)
Pulir en mojado, lijar con agua
- 2.4)  Reinigen
Clean
Nettoyer
Pulizia
Limpiar

- 3.1)  Lackieren: Nach Vorschriften des Lackherstellers.
Paint: According to instructions of the paint manufacturer.
Peinture: Conformément aux indications du fabricant de peinture.
Verniciatura: Conforme ai dati del fabbricante della vernice.
Pintura: Según datos del fabricante de la pintura.
- 3.2)  Ca. 60-90 Minuten bei maximal 40°C
Approx. 60-90 minutes at maximum 40°C
Environ 60-90 minutes à 40°C maximum
Circa 60-90 min a max. 40°C
Aproximadamente 60-90 minutos a un máximo de 40°C