

# *irmscher*

## Gutachterliche Stellungnahme

Nachdruck und jegliche Art der Vervielfältigung dieser Gutachterlichen Stellungnahme, auch auszugsweise, sind untersagt. Zuwiderhandlungen werden gerichtlich verfolgt.  
Diese Gutachterliche Stellungnahme ist in den Kfz-Papieren mitzuführen und bei Fahrzeugkontrollen auf Verlangen vorzuzeigen. Ein Eintrag in die Fahrzeugpapiere ist nicht erforderlich.

***irmscher*** Automobilbau GmbH & Co. KG  
D-73630 Remshalden ☎ Tel.: 07151/971-300 ☎ Fax.: 07151/971-305



Hersteller : Irmischer Automobilbau GmbH & Co. KG  
D-73630 Remshalden

Gutachten Nr.  
09-00140-CP-BWG-00

**Kühlergrill**  
**0074101050**

Blatt: 1 von 2

## Gutachterliche Stellungnahme

über  
**Kühlergrill**

### 1 Verwendungsbereich:

Fahrzeughersteller	Handelsname	Fahrzeug- typ	Handels- bezeichnung	EG- Typgenehmigungs- nummer
ADAM OPEL GmbH D-65423 Rüsselsheim	OPEL  VAUXHALL	OG-A	(Insignia)  (Insignia Sports Tourer)  (Insignia Station Wagon)	e1*xx/xx*0475*- - a)

a) xx/xx steht für den jeweils aktuellen Stand der Richtlinie 70/156/EWG (EG - Betriebserlaubnis) und \_\_ für die jeweilige Erweiterung zur Betriebserlaubnis.

### 2 Art des Fahrzeugteils, Werkstoff:

Kühlergrill als Ersatz für den serienmäßigen Kühlergrill mit vier Quer- und neun Längsrippen aus ABS.

Eine Lackierung ist zulässig, die Kennzeichnung muss lesbar bleiben.

### 3 Kennzeichnung:

***irmischer*** 0074101050  
(nach dem Anbau nicht mehr sichtbar).

### 4 Außenkanten:

Die Fahrzeugteile erfüllen die Vorschrift des § 30c StVZO bzw. die technischen Anforderungen der RREG 74/483/EWG i.d.F. 87/354/EWG.

Hersteller : Irmischer Automobilbau GmbH & Co. KG  
D-73630 Remshalden

Gutachten Nr.  
09-00140-CP-BWG-00

**Kühlergrill**  
**0074101050**

Blatt: 2 von 2

**5 Bruchverhalten:**

Das Bruchverhalten des Werkstoffes wurde positiv bewertet (Prüfverfahren DIN 52306).

**6 Betriebserlaubnis / Anbauabnahme:**

Gemäß § 19(2) StVZO und dem Beispielkatalog in der derzeit vorliegenden Fassung wird die Betriebserlaubnis des Fahrzeugs durch den Anbau des beschriebenen Fahrzeugteils nicht berührt. **Eine Anbauabnahme gemäß § 19(3) StVZO ist daher nicht erforderlich.** Auf Wunsch des Fahrzeughalters können die Fahrzeugteile jedoch als ergänzende Beschreibung des Fahrzeugs in die Fahrzeugpapiere eingetragen werden.

Gegen den Anbau des Kühlergrills an den unter Punkt 1. genannten Fahrzeugen bestehen keine technischen Bedenken.

**7 Gültigkeit:**

Das Gutachten verliert seine Gültigkeit bei Änderungen an den Fahrzeugteilen oder bei Änderungen an den im Verwendungsbereich genannten Fahrzeugen, die den Anbau des Kühlergrills beeinflussen können sowie bei Änderung der gesetzlichen Grundlagen.

Der Hersteller hat sein Qualitätsmanagement-System, das der DIN EN ISO 9001:2000 entspricht, durch Vorlage einer gültigen Zertifizierungsurkunde nachgewiesen (DEKRA-ITS Certification Services GmbH, Zertifikat-Registrier-Nr. 50264-25-03).

**8 Anlage:**

Fotoblatt

Filderstadt, den 12.03.2009

AM-HZBW - Kw/Kw  
Tel.: 0711-7005 160  
Fax.: 0711-7005 178  
1\irm\karosel\Grill\09-00140-CP-BWG-00.doc

**PRÜFLABORATORIUM**

**TÜV SÜD Automotive GmbH**  
akkreditiert durch die Akkreditierungsstelle des  
Kraftfahrt-Bundesamtes, Bundesrepublik Deutschland  
unter DAR-Registrier-Nr.: **KBA-P 00001-95.**



Dipl.-Ing. Kühlwein  
Amtlich anerkannter Sachverständiger  
für den Kraftfahrzeugverkehr

**Kühlergrill**  
**Typ: 0074101050**

---



ANBAUANLEITUNG  
FITTING INSTRUCTION  
INSTRUCTIONS DE POSE  
INSTRUCCIONES DE MONTAJE

007 41 01 050  
007 41 01 055

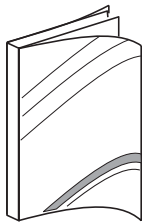
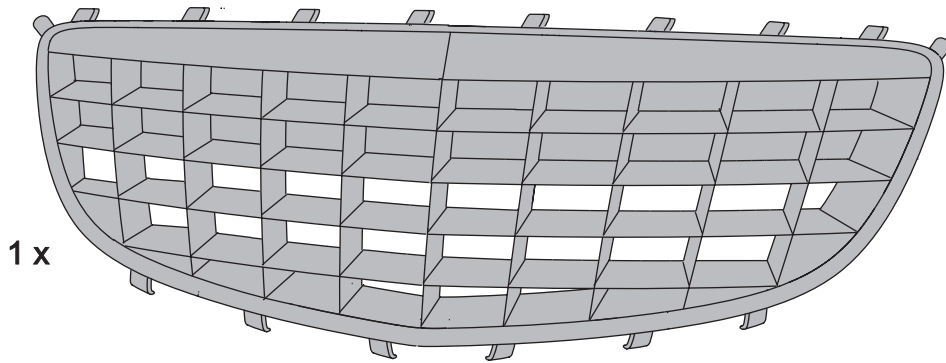

1

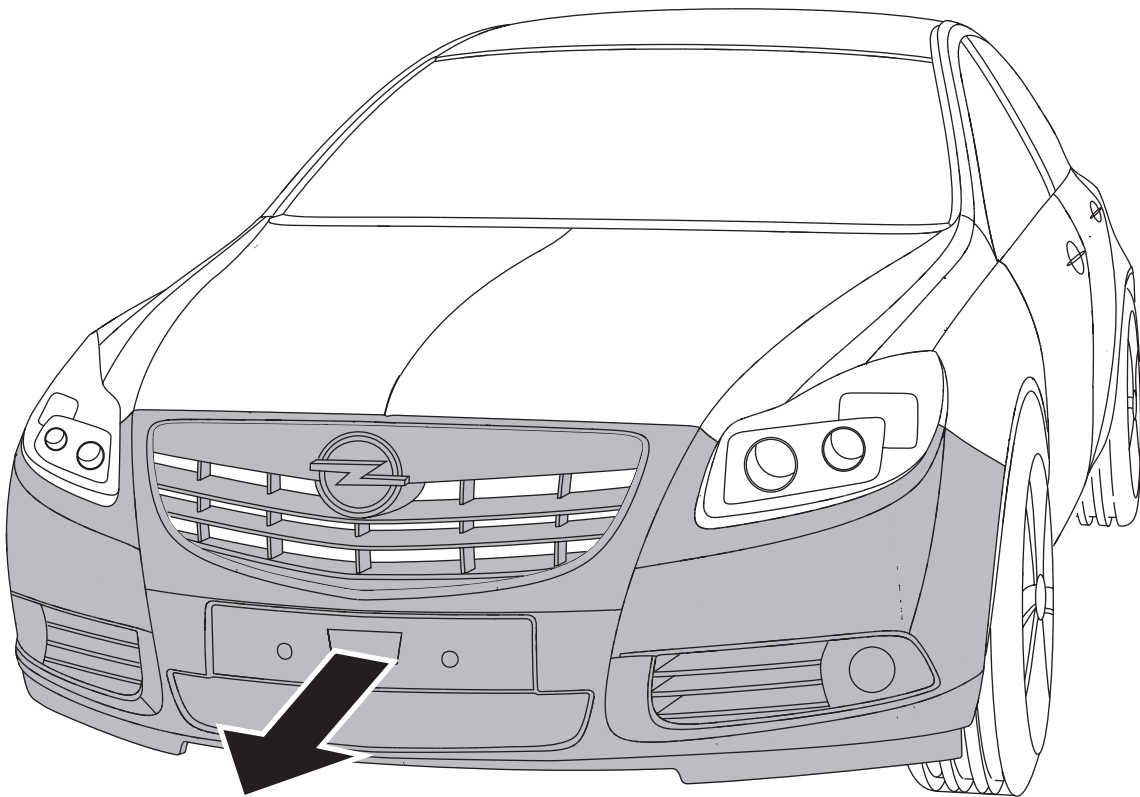

2

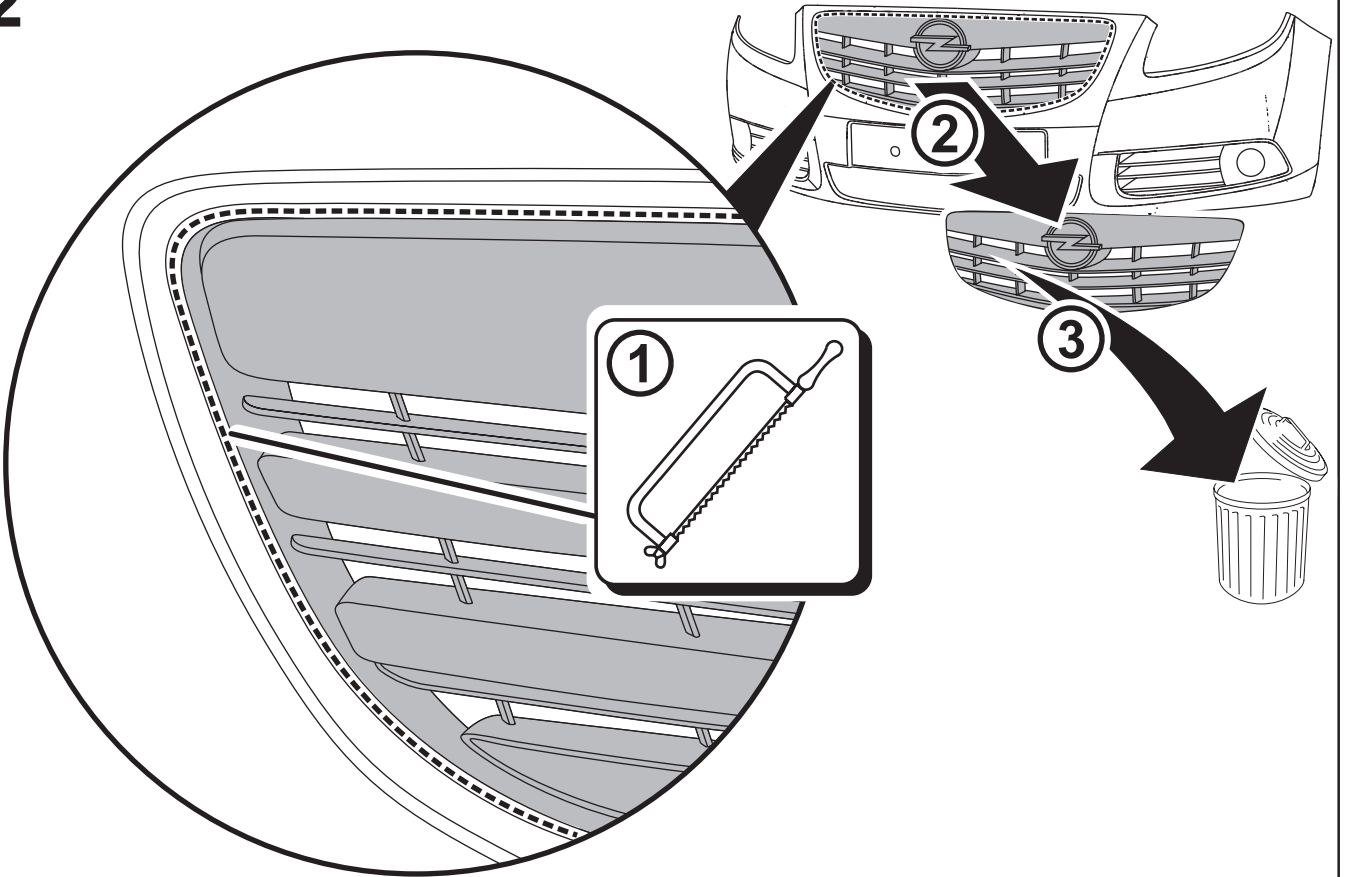

3

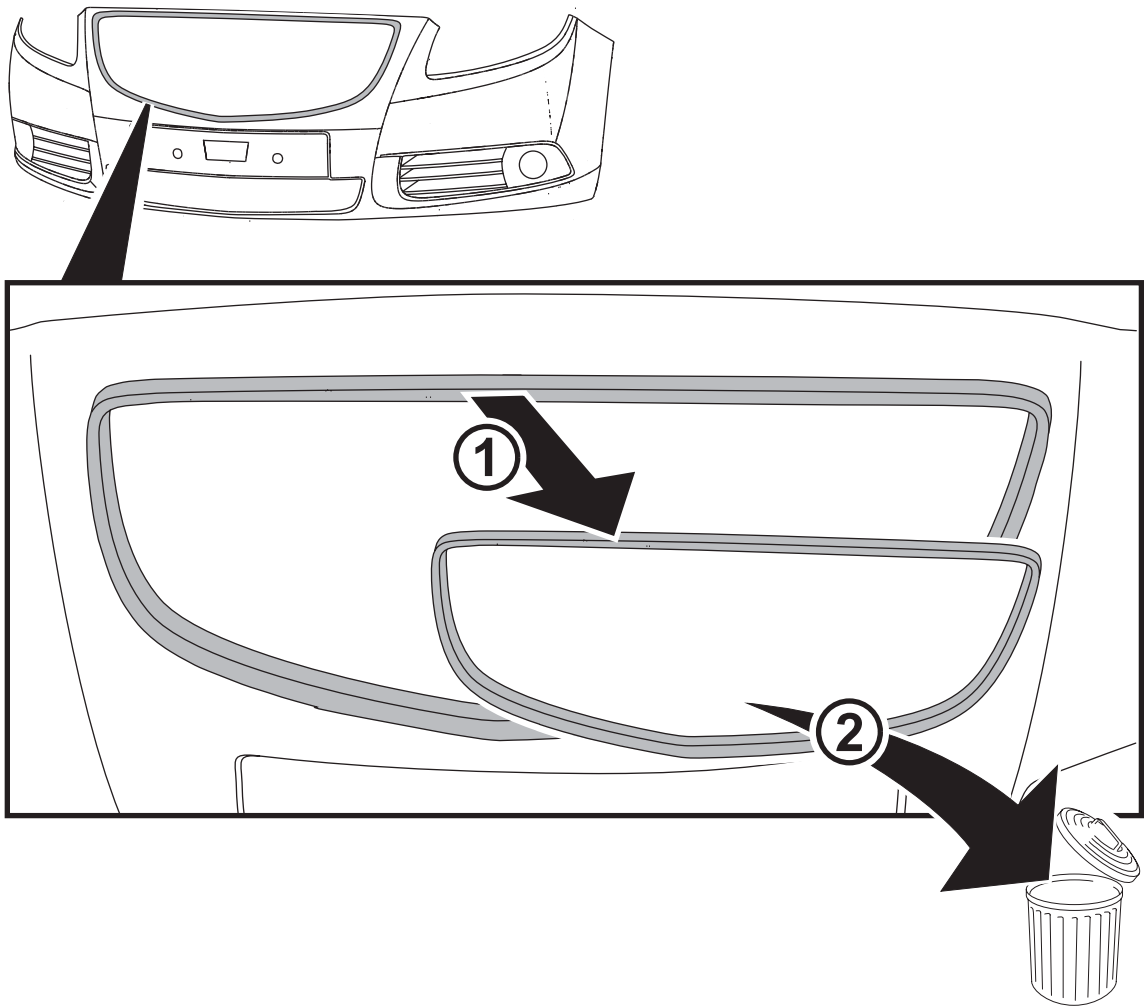

4

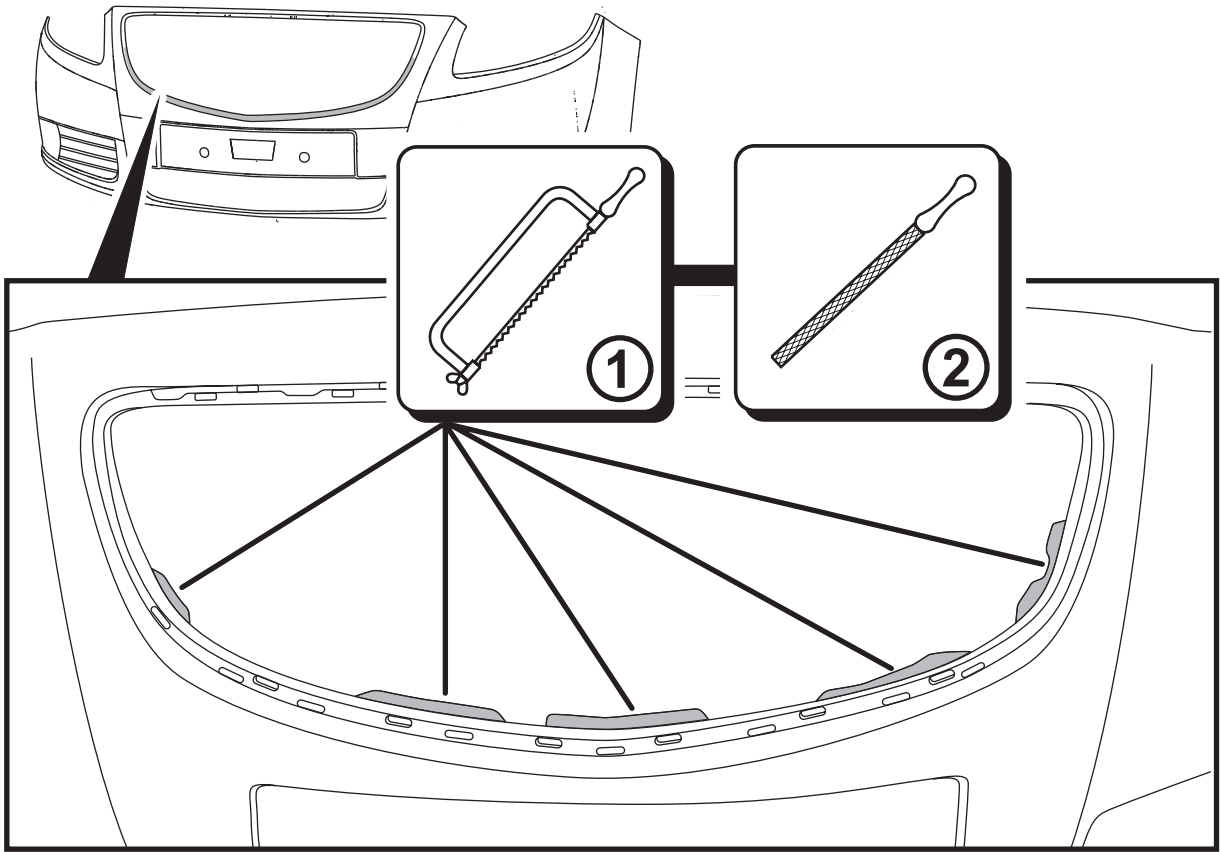

5

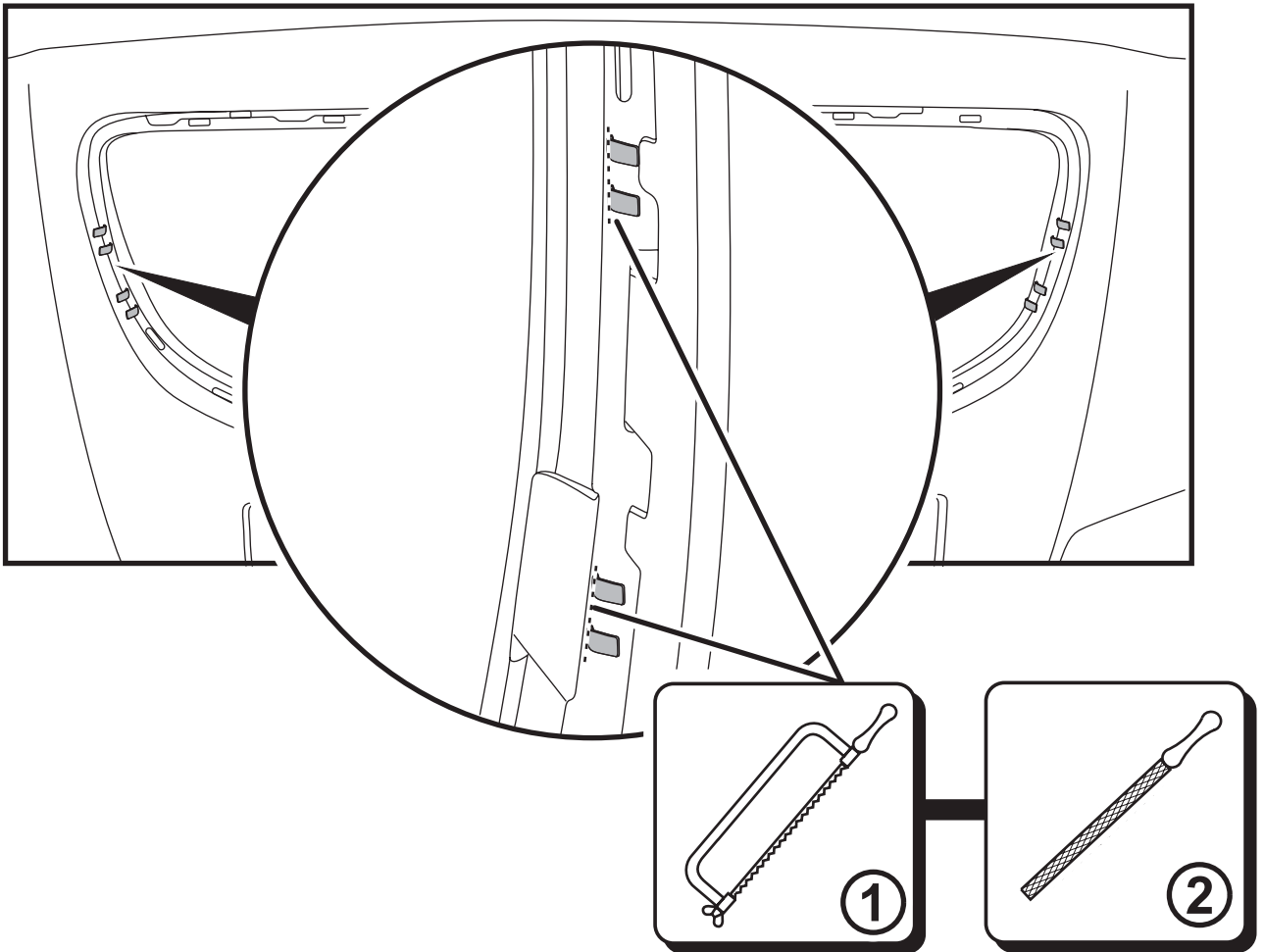

6

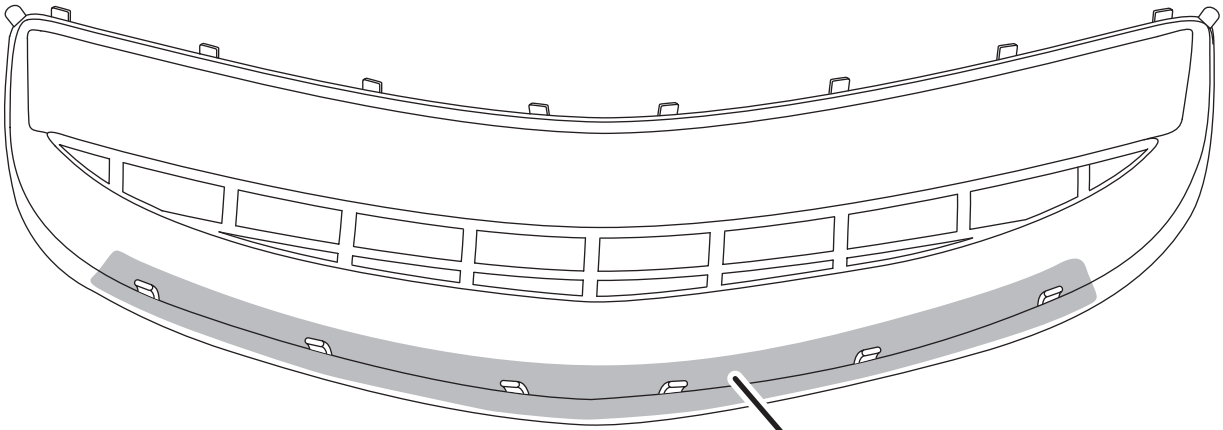

7

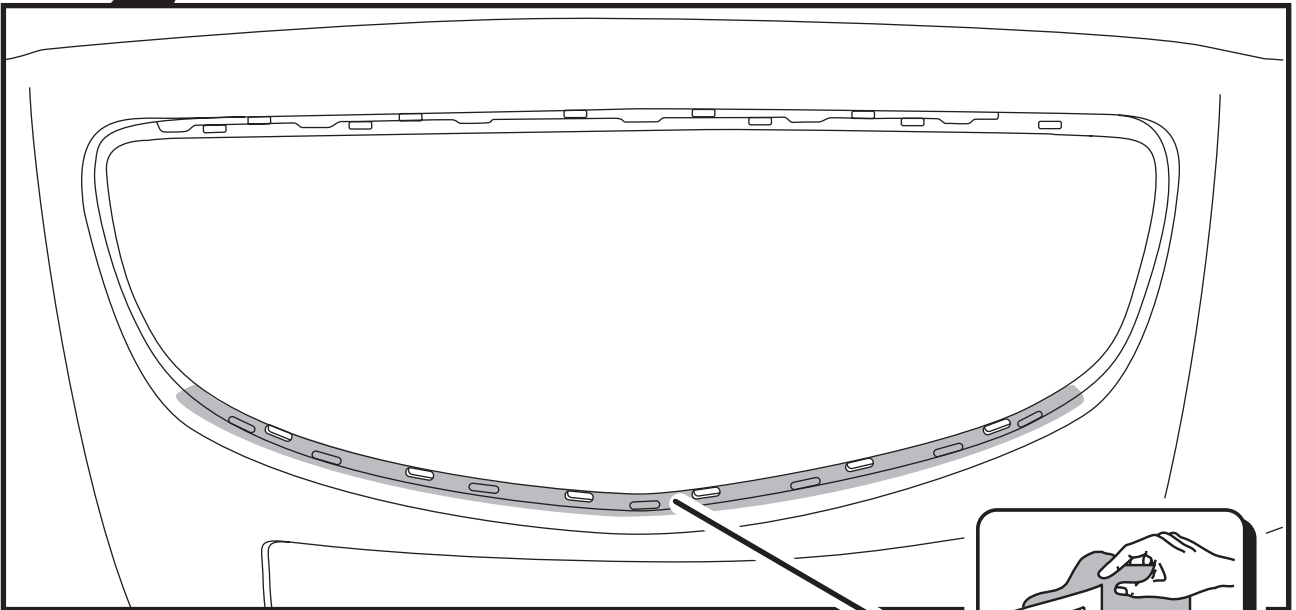
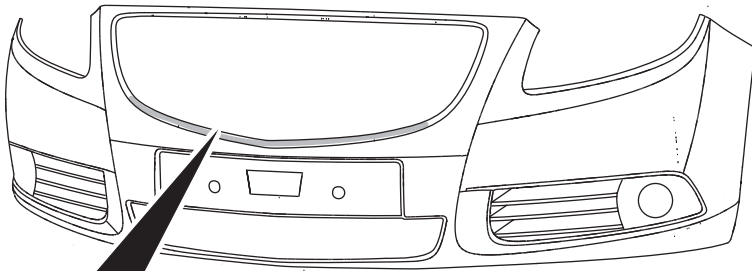



8

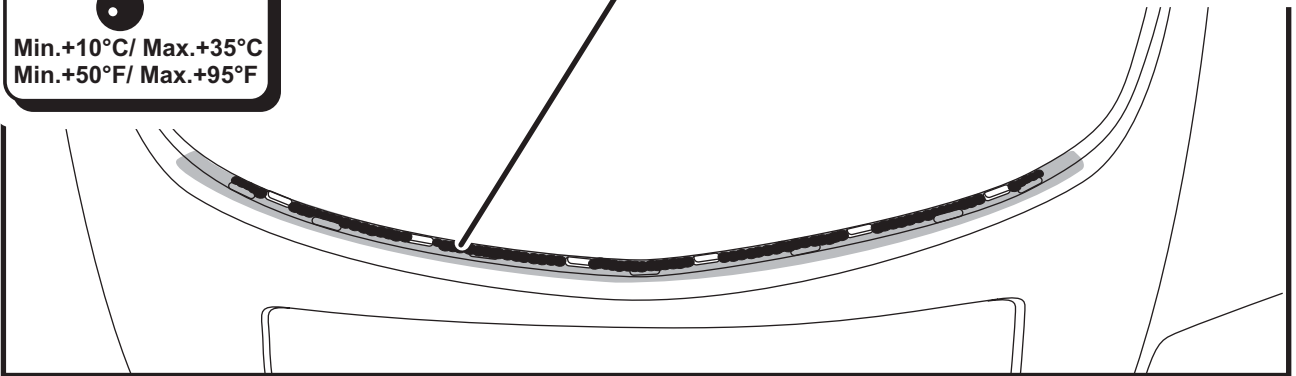
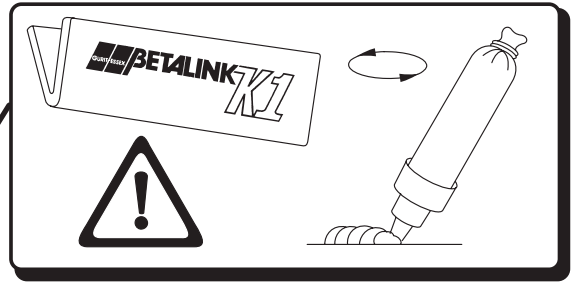
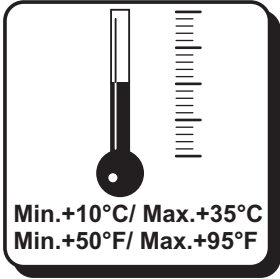
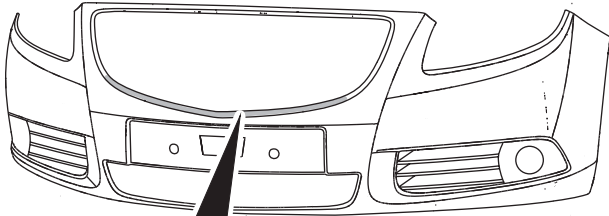

9

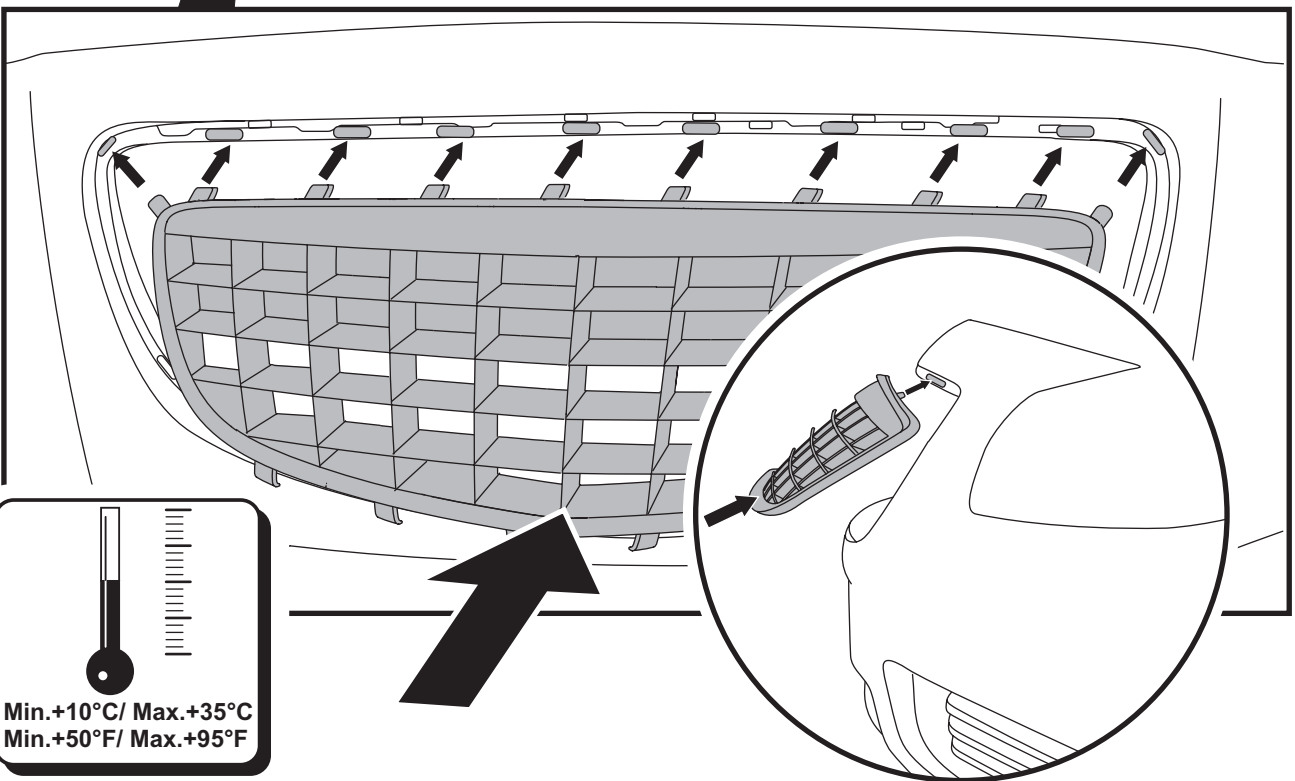
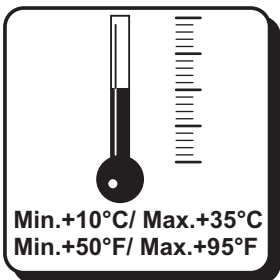
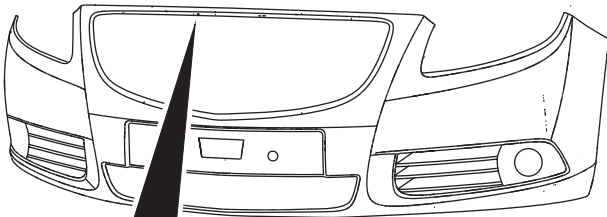

10

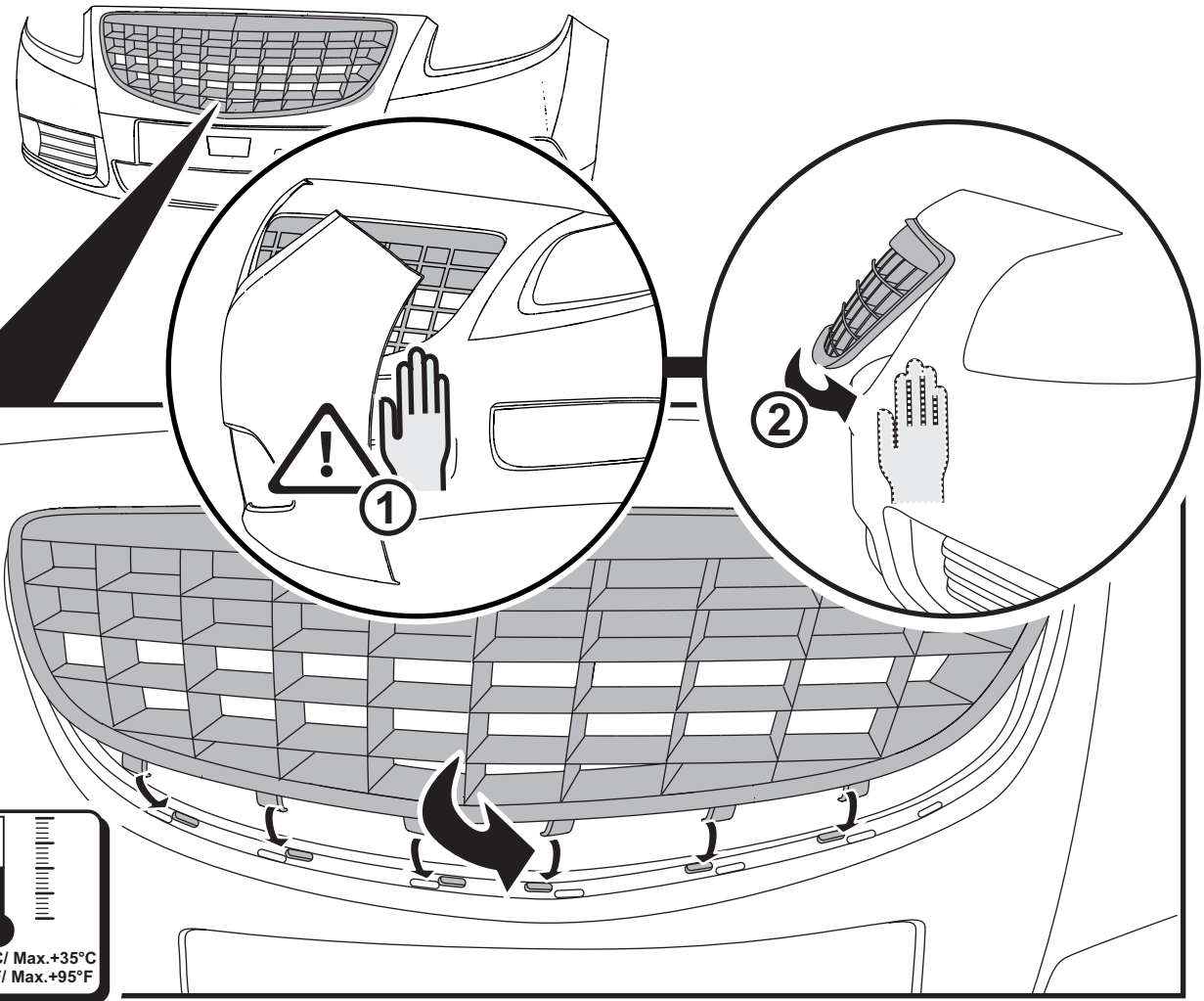

Min. +10°C / Max. +35°C  
Min. +50°F / Max. +95°F

11

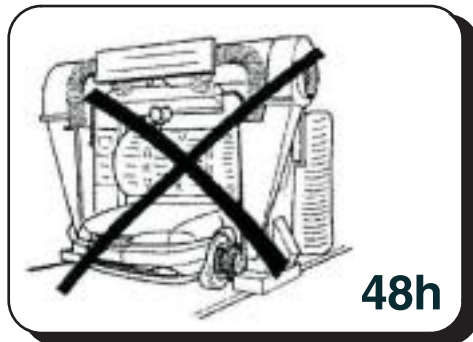
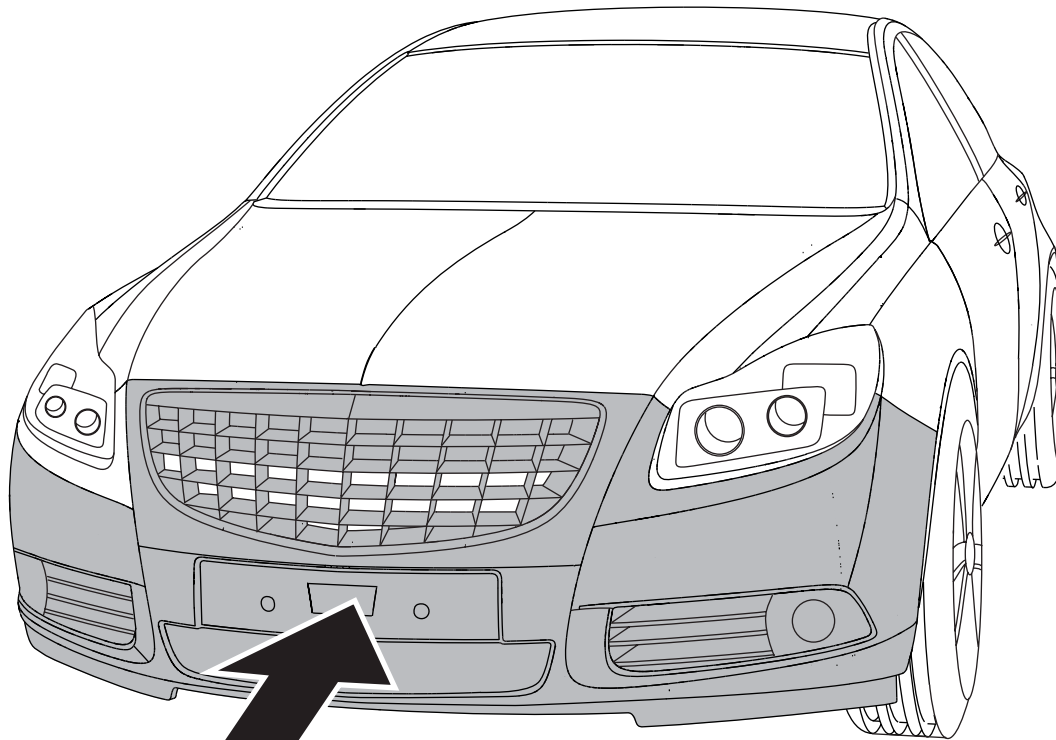

12

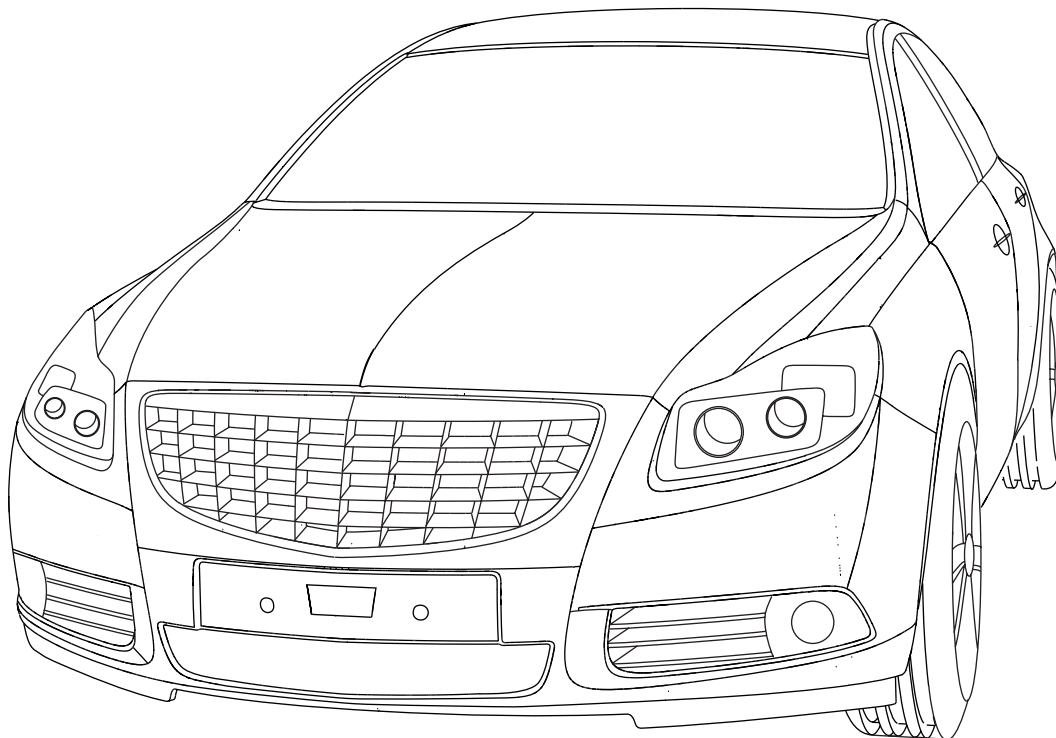



Lieber Opel-Kunde,

wünschen Sie bei Bestellung eines  
Irmscher-Kühlergrilleinsatzes  
zusätzlich ein Opel-Blitz-Emblem,  
wenden Sie sich bitte an Ihren  
Opel-Partner oder direkt an:

Irmscher International GmbH,  
Hotline: +49 7151 971 333

Opel Emblem Bestellnummer:  
i 95 17 418