

OPEL  LINE

---

VAUXHALL  LINE

# Gutachterliche Stellungnahme

Nachdruck und jegliche Art der Vervielfältigung dieser Gutachterlichen Stellungnahme, auch auszugsweise, sind untersagt. Zuwiderhandlungen werden gerichtlich verfolgt.  
Diese Gutachterliche Stellungnahme ist in den Kfz-Papieren mitzuführen und bei Fahrzeugkontrollen auf Verlangen vorzuzeigen. Ein Eintrag in die Fahrzeugpapiere ist nicht erforderlich.

***irmscher*** GmbH

D-73630 Remshalden • Tel.: 07151/971-300 • Fax.: 07151/971-305



Hersteller: Irmischer GmbH  
73630 Remshalden

Gutachten Nr.  
18 10 02 7900

Typ: **X0113**

Blatt: 1 von 2

## Gutachterliche Stellungnahme

über

**Kühlergrill**

Typ: **X0113**

Teile-Nr.: **35 01 060**

### 1. Verwendungsbereich:

Fahrzeughersteller:	ADAM OPEL AG, Rüsselsheim
Typ	EG-Betriebserlaubnis-Nr.
Corsa-C	e1*98/14*0148* _ _ <sup>1)</sup>
Combo-C	e1*98/14*0179* _ _ <sup>1)</sup>

<sup>1)</sup> \_\_\_ steht für die jeweilige Erweiterung zur EWG-Betriebserlaubnis..

### 2. Art des Fahrzeugteils, Werkstoff:

Der Kühlergrill besteht aus einem Gittereinsatz mit vier Quer- und neun Längsrippen aus ABS. Eine Lackierung ist zulässig, die Kennzeichnung muß lesbar bleiben.

### 3. Kennzeichnung:

**"irmscher"** - Schriftzug

Typ: X0113

Teile-Nr.: 35 01 060

im eingebauten Zustand nicht lesbar

### 4. Anbringung:

Das Fahrzeugteil ersetzt den serienmäßigen Grilleinsatz.

### 5. Außenkanten:

Die Fahrzeugteile erfüllen die Vorschrift des § 30c StVZO bzw. die technischen Anforderungen der RREG 74/483/EWG i.d.F. 87/354/EWG.

Hersteller: Irmscher GmbH  
73630 Remshalden

Gutachten Nr.  
18 10 02 7900

Typ: **X0113**

Blatt: 2 von 2

**6. Betriebserlaubnis / Anbauabnahme:**

Gemäß § 19(2) StVZO und dem Beispielkatalog in der derzeit vorliegenden Fassung wird die Betriebserlaubnis des Fahrzeugs durch den Anbau des beschriebenen Fahrzeugteils nicht berührt. **Eine Anbauabnahme gemäß § 19(3) StVZO ist daher nicht erforderlich.** Auf Wunsch des Fahrzeughalters können die Fahrzeugteile jedoch als ergänzende Beschreibung des Fahrzeugs in die Fahrzeugpapiere eingetragen werden. Gegen den Anbau des Kühlergrills an den unter Punkt 1. genannten Fahrzeugen bestehen keine technischen Bedenken.

**7. Gültigkeit:**

Das Gutachten verliert seine Gültigkeit bei Änderungen an den Fahrzeugteilen oder bei Änderungen an den im Verwendungsbereich genannten Fahrzeugen, die den Anbau des Kühlergrills beeinflussen können sowie bei Änderung der gesetzlichen Grundlagen.

Der Hersteller hat ein Qualitätsmanagement-System gemäß der DIN EN ISO 9001 durch Vorlage einer gültigen Zertifizierungsurkunde (Zertifikat-Registrier-Nr. 50264-60-00) nachgewiesen.

Böblingen, den 14.10.2003

TA-CP/BBL-Kw/Kw

1\irm\karoselhecksch\18 10 02 7900 GG.doc



**PRÜFLABORATORIUM  
TÜV AUTOMOTIVE GMBH**

Unternehmensgruppe TÜV Süddeutschland  
Engineering Center D-71034 Böblingen  
akkreditiert durch die Akkreditierungsstelle des  
Kraftfahrt-Bundesamtes, Bundesrepublik Deutschland  
unter DAR-Registrier-Nr.: **KBA-P 00001-95.**

Dipl.-Ing. Kühlwein  
Amtlich anerkannter Sachverständiger  
für den Kraftfahrzeugverkehr

**Kühlergrilleinsatz  
X0113**

---



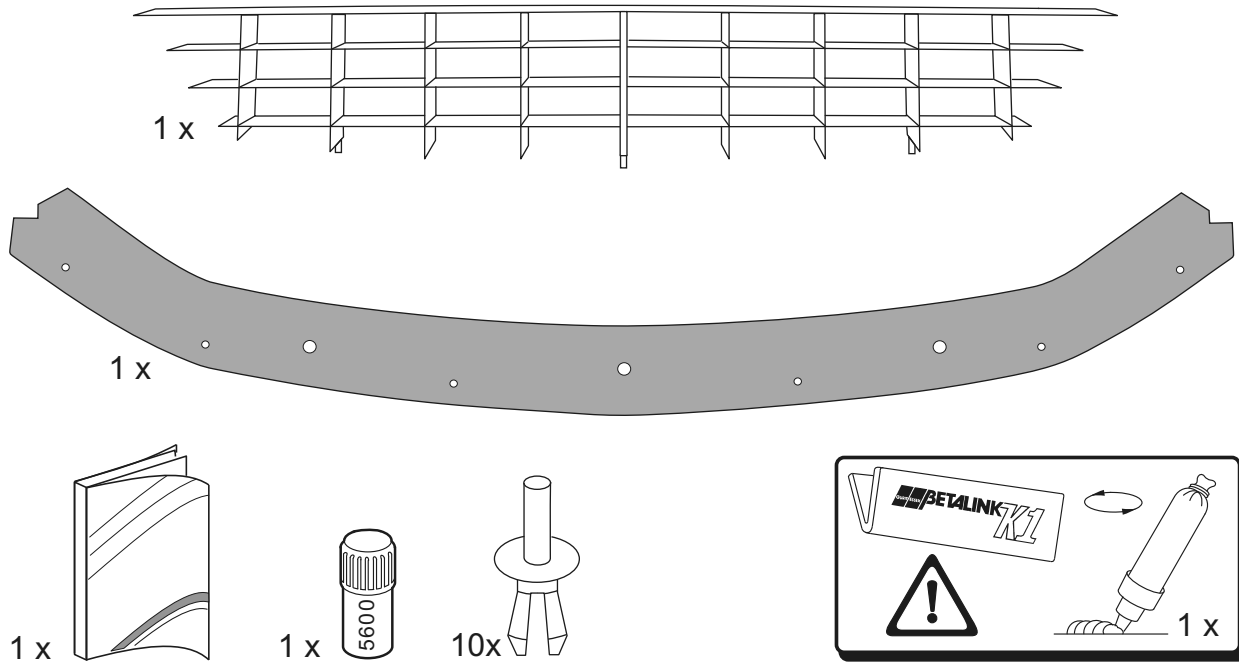

**1**

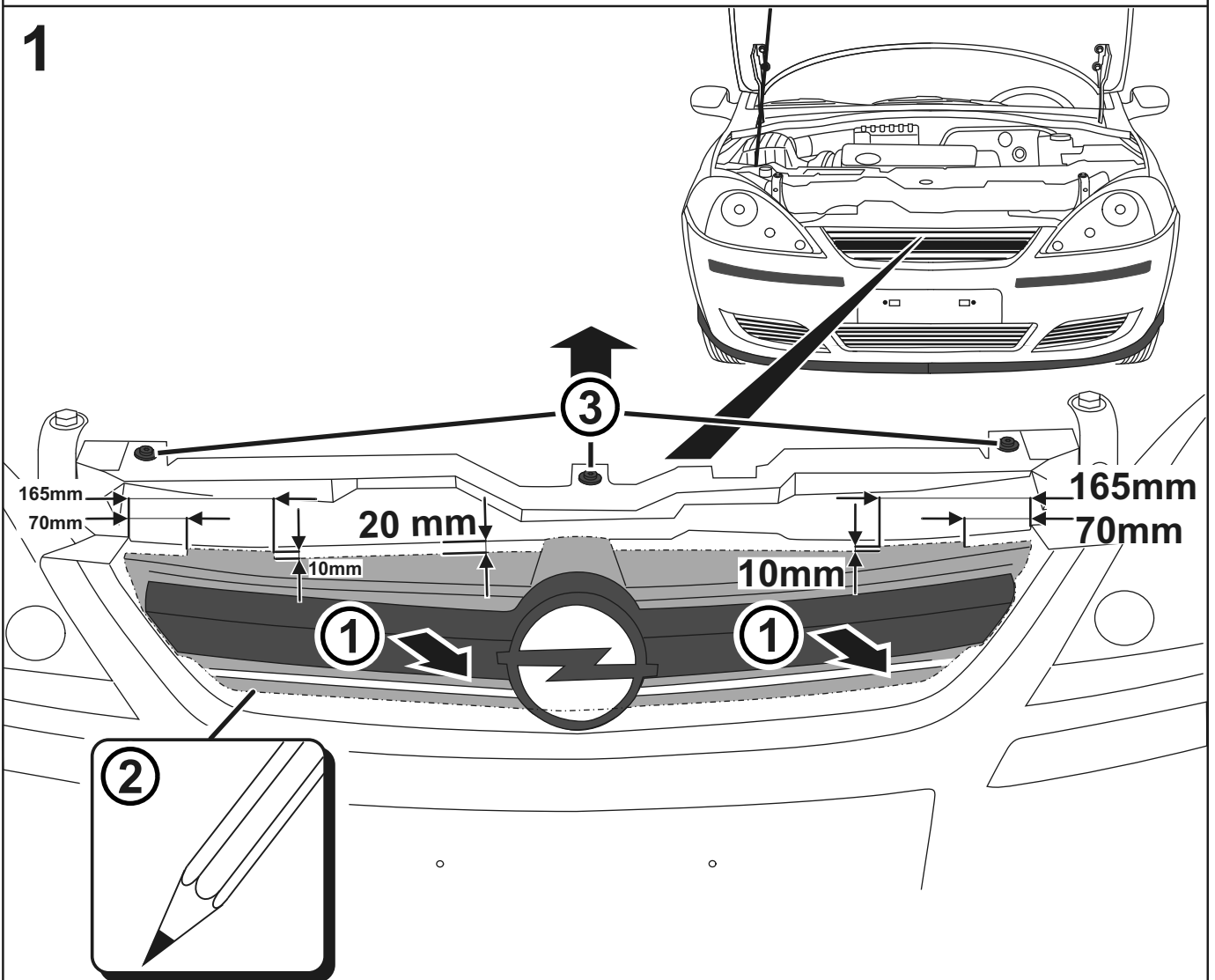

2

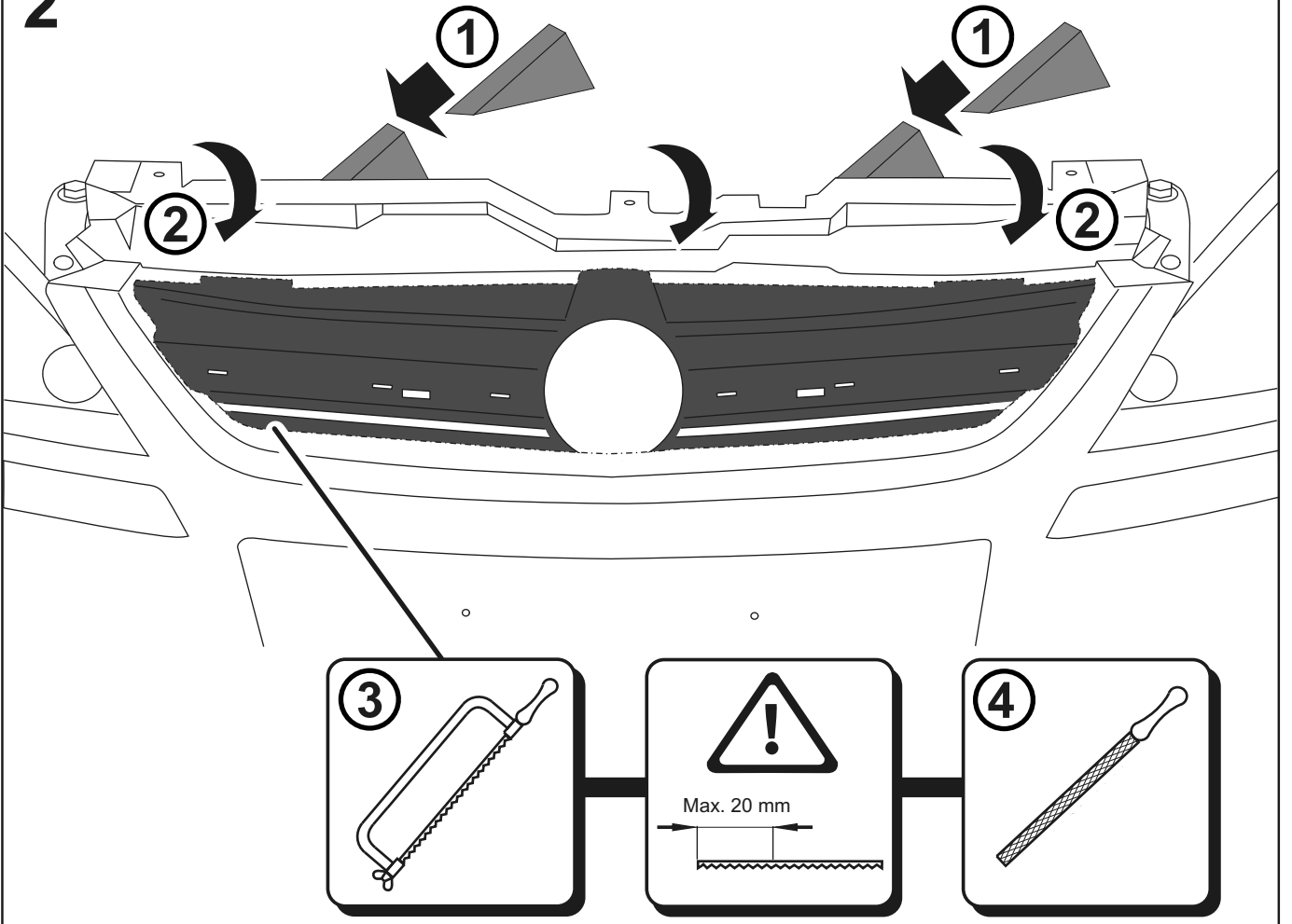

3

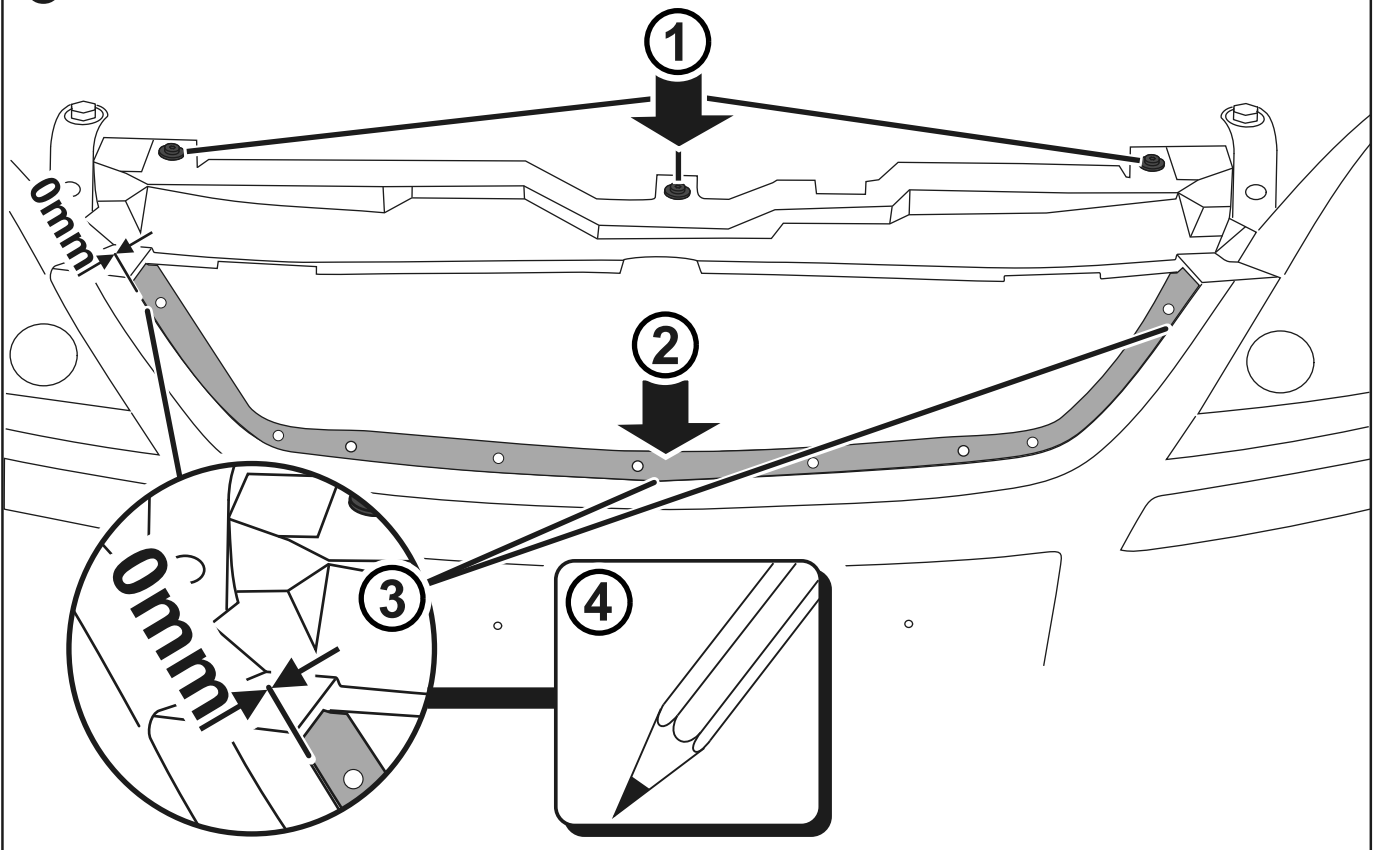

4

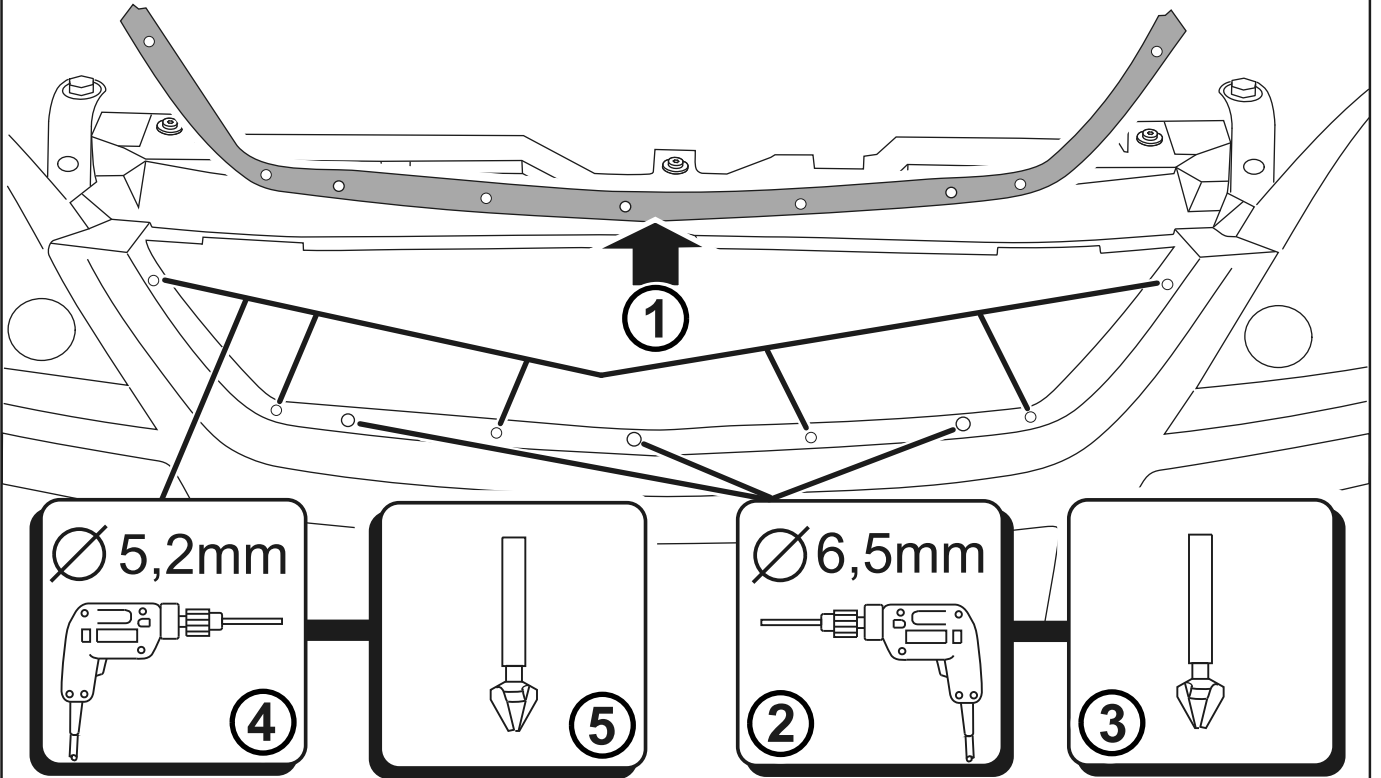

5

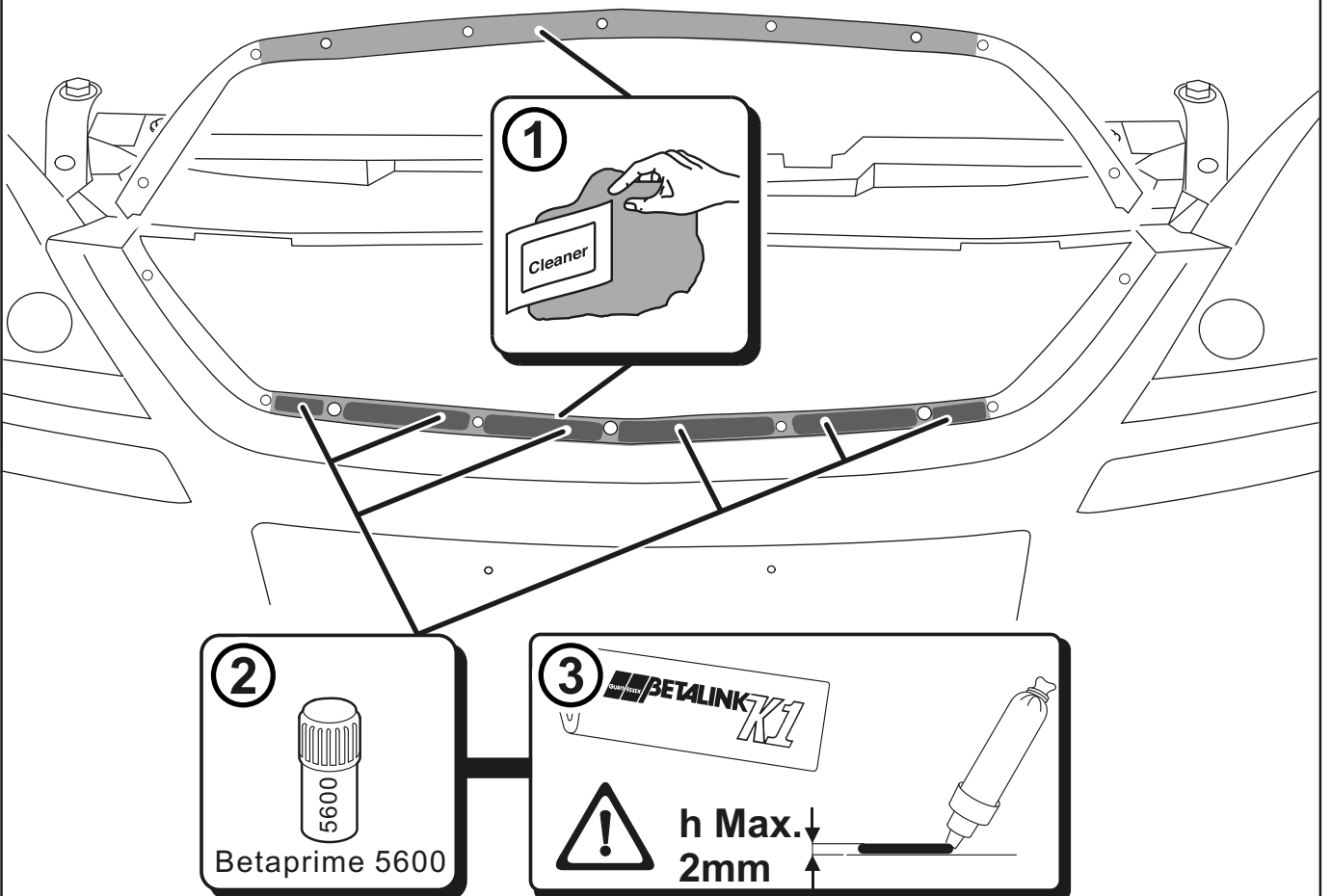

6

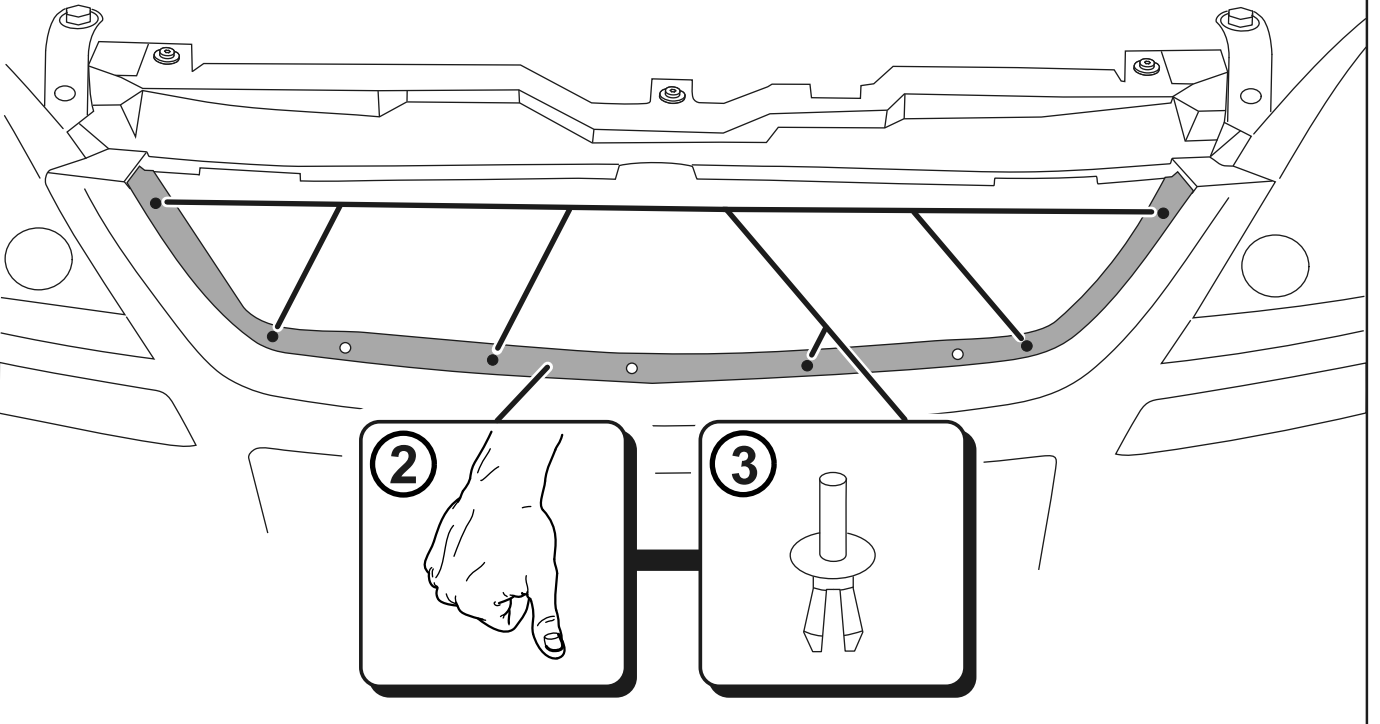

7

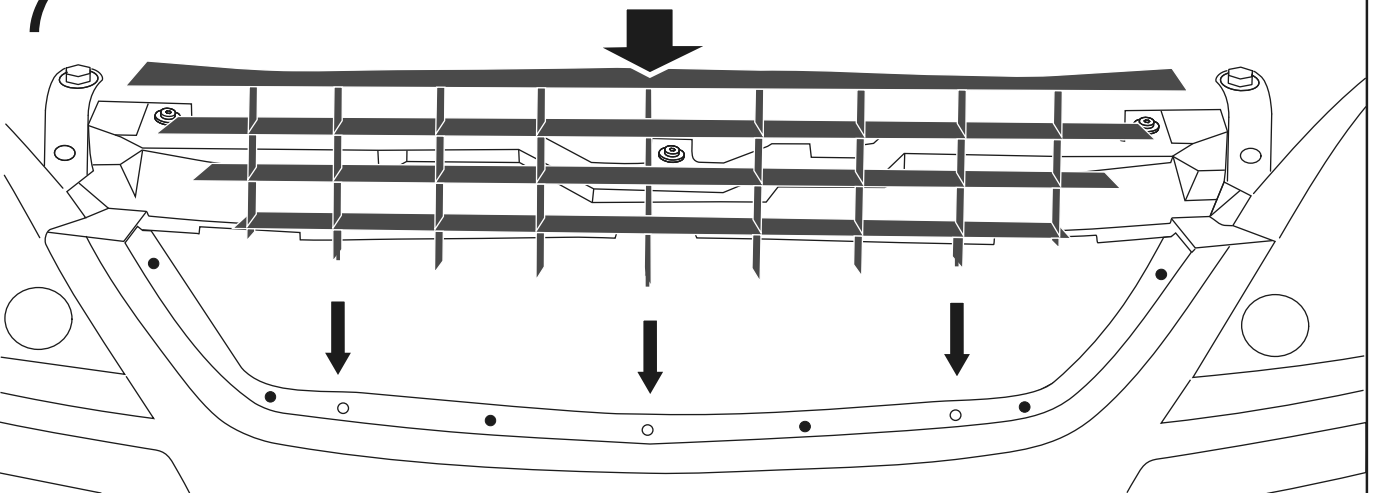

8

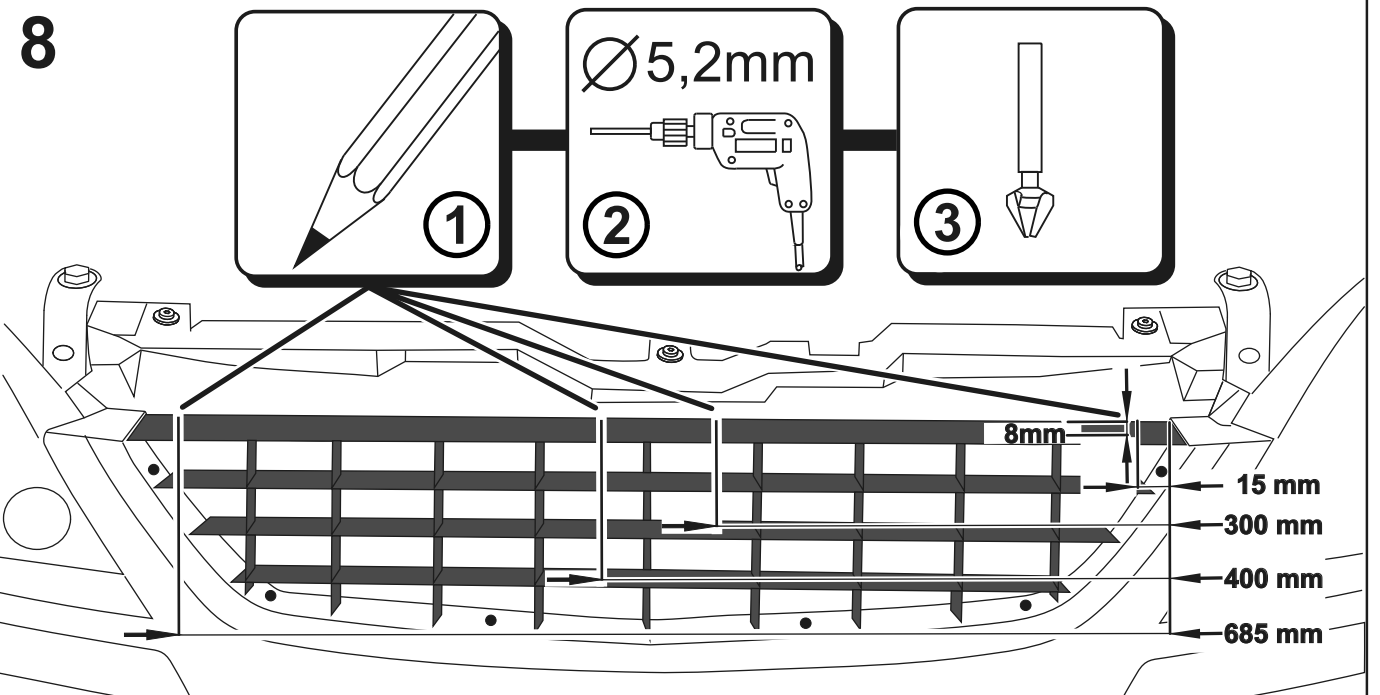



9

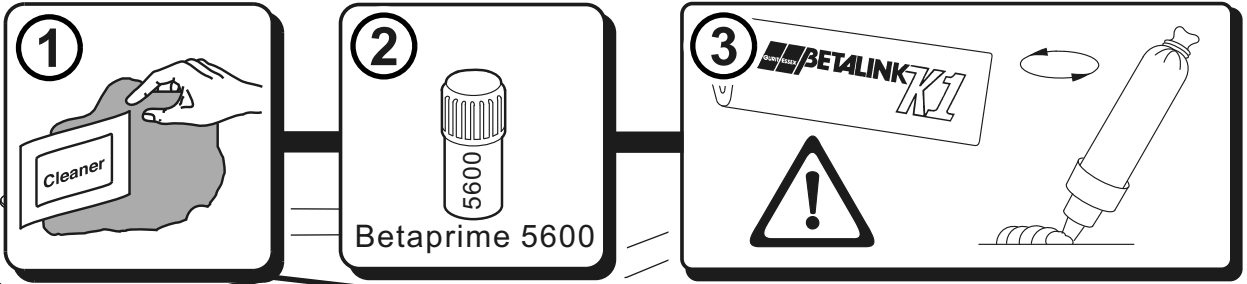

10

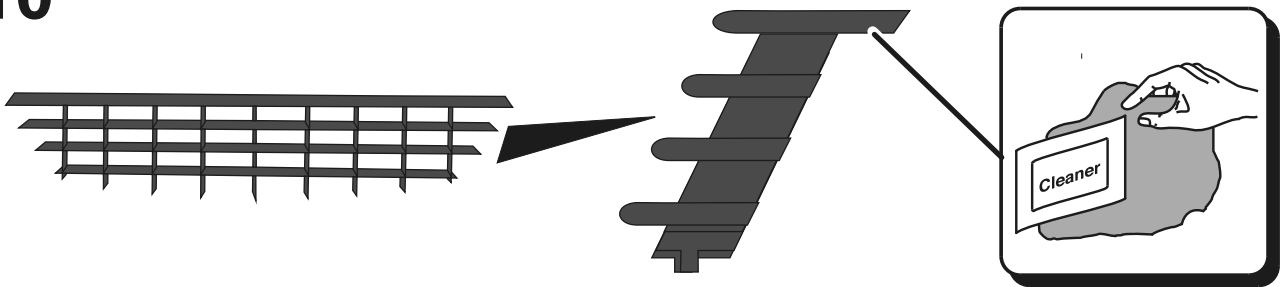

11

