

OPEL  LINE

---

VAUXHALL  LINE

# Gutachterliche Stellungnahme

Nachdruck und jegliche Art der Vervielfältigung dieser TÜV-Bescheinigung, auch auszugsweise, sind untersagt. Zuwiderhandlungen werden gerichtlich verfolgt.  
Diese TÜV-Bescheinigung ist in den Kfz-Papieren mitzuführen und bei Fahrzeugkontrollen auf Verlangen vorzuzeigen. Ein Eintrag in die Fahrzeugpapiere ist nicht erforderlich.

***irmscher*** GmbH

D-73630 Remshalden • Tel.: 07151/971-300 • Fax.: 07151/971-305



Hersteller: Irmischer GmbH  
73630 Remshalden

Gutachten Nr.  
18 10 02 7768/3  
3. Neufassung  
Blatt: 1 von 2

Teile-Nr.: **173401050**

## Gutachterliche Stellungnahme

über

### **Kühlergrill**

Teile-Nr.: **173401050**

#### 1. Verwendungsbereich

Fahrzeughersteller	Fahrzeugtyp (Handelsbezeichnung)	EWG-Genehmigungsnummer	Auflagen und Hinweise
ADAM OPEL AG, D-65423 Rüsselsheim	Vectra/Lim (Vectra-C, Vectra-C-CC)	e1*xx/xx*0187*__a)	
	Z-C (Vectra)	e1*xx/xx*0290*__a)	
	Vectra/Car (Vectra-C-Signum)	e1*xx/xx*0214*__a)	
	Z-C/S (Signum)	e1*xx/xx*0291*__a)	
	Vectra/SW (Vectra-C-Station Wagon)	e1*xx/xx*0238*__a)	
	Z-C/SW (Vectra Station Wagon)	e1*xx/xx*0292*__a)	

a) xx/xx steht für den jeweils aktuellen Stand der Richtlinie 70/156/EWG (EWG- Betriebserlaubnis) und \_\_ für die jeweilige Erweiterung zur Betriebserlaubnis. Die Zuordnung des Fahrzeugtyps zur Genehmigung ist für die Belange des vorliegenden Gutachtens ausreichend.

#### 2. Art des Fahrzeugteils, Werkstoff:

Der Kühlergrill besteht aus einem Gittereinsatz mit vier Quer- und neun Längsrippen aus ABS, hergestellt im Spritzgußverfahren.

Eine Lackierung ist zulässig, die Kennzeichnung muß lesbar bleiben.

#### 3. Kennzeichnung:

**"irmscher"** - Schriftzug

Typ: 173401050

von unten eingeprägt.

Hersteller: Irmischer GmbH  
73630 Remshalden

Gutachten Nr.  
18 10 02 7768/3  
3. Neufassung  
Blatt: 2 von 2

Teile-Nr.: **173401050**

**4. Anbringung:**

Das Fahrzeugteil ersetzt den serienmäßigen Grilleinsatz.

**5. Außenkanten:**

Die Fahrzeugteile erfüllen die Vorschrift des § 30c StVZO bzw. die technischen Anforderungen der RREG 74/483/EWG i.d.F. 87/354/EWG.

**6. Betriebserlaubnis / Anbauabnahme:**

Gemäß § 19(2) StVZO und dem Beispielkatalog in der derzeit vorliegenden Fassung wird die Betriebserlaubnis des Fahrzeugs durch den Anbau des beschriebenen Fahrzeugteils nicht berührt. **Eine Anbauabnahme gemäß § 19(3) StVZO ist daher nicht erforderlich.** Auf Wunsch des Fahrzeughalters können die Fahrzeugteile jedoch als ergänzende Beschreibung des Fahrzeugs in die Fahrzeugpapiere eingetragen werden. Gegen den Anbau des Kühlergrills an den unter Punkt 1. genannten Fahrzeugen bestehen keine technischen Bedenken.

**7. Gültigkeit:**

Das Gutachten verliert seine Gültigkeit bei Änderungen an den Fahrzeugteilen oder bei Änderungen an den im Verwendungsbereich genannten Fahrzeugen, die den Anbau des Kühlergrills beeinflussen können sowie bei Änderung der gesetzlichen Grundlagen.

Der Hersteller hat ein Qualitätsmanagement-System gemäß der DIN EN ISO 9001:2000 durch Vorlage einer gültigen Zertifizierungsurkunde (Zertifikat-Registrier-Nr. 50264-25-02) nachgewiesen.

Böblingen, den 27.07.2004

TA-CP/BBL-Kw/Kw

1\irm\karosel\Grill\18 10 02 7768 30.doc

**PRÜFLABORATORIUM  
TÜV AUTOMOTIVE GMBH**

Unternehmensgruppe TÜV Süddeutschland  
Engineering Center D-71034 Böblingen  
akkreditiert durch die Akkreditierungsstelle des  
Kraftfahrt-Bundesamtes, Bundesrepublik Deutschland  
unter DAR-Registrier-Nr.: **KBA-P 00001-95.**



  
Dipl.-Ing. Kühlwein  
Amtlich anerkannter Sachverständiger  
für den Kraftfahrzeugverkehr

Grilleinsatz

17 34 01 050

---



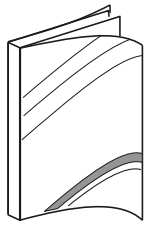

1x



8x M5

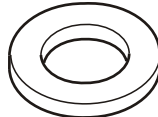

8x

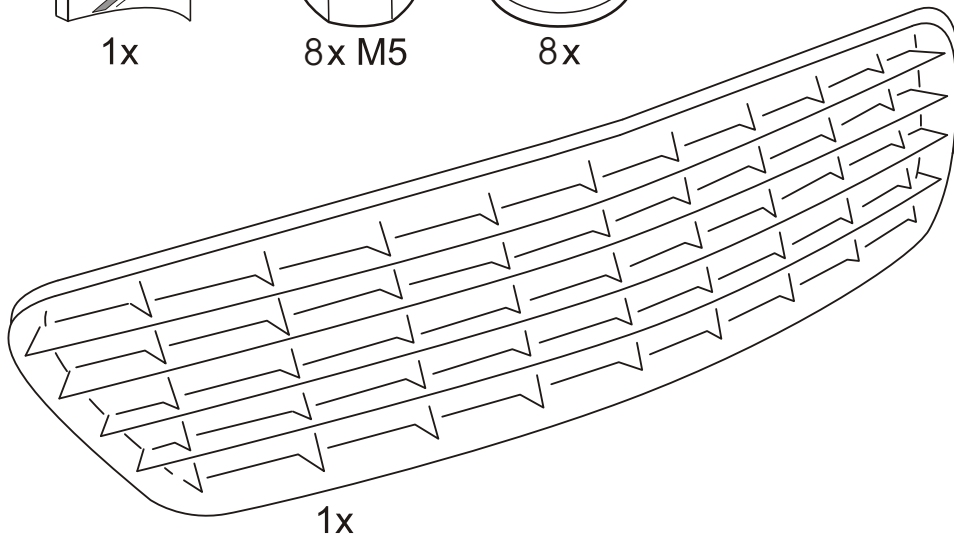

1x

**1**

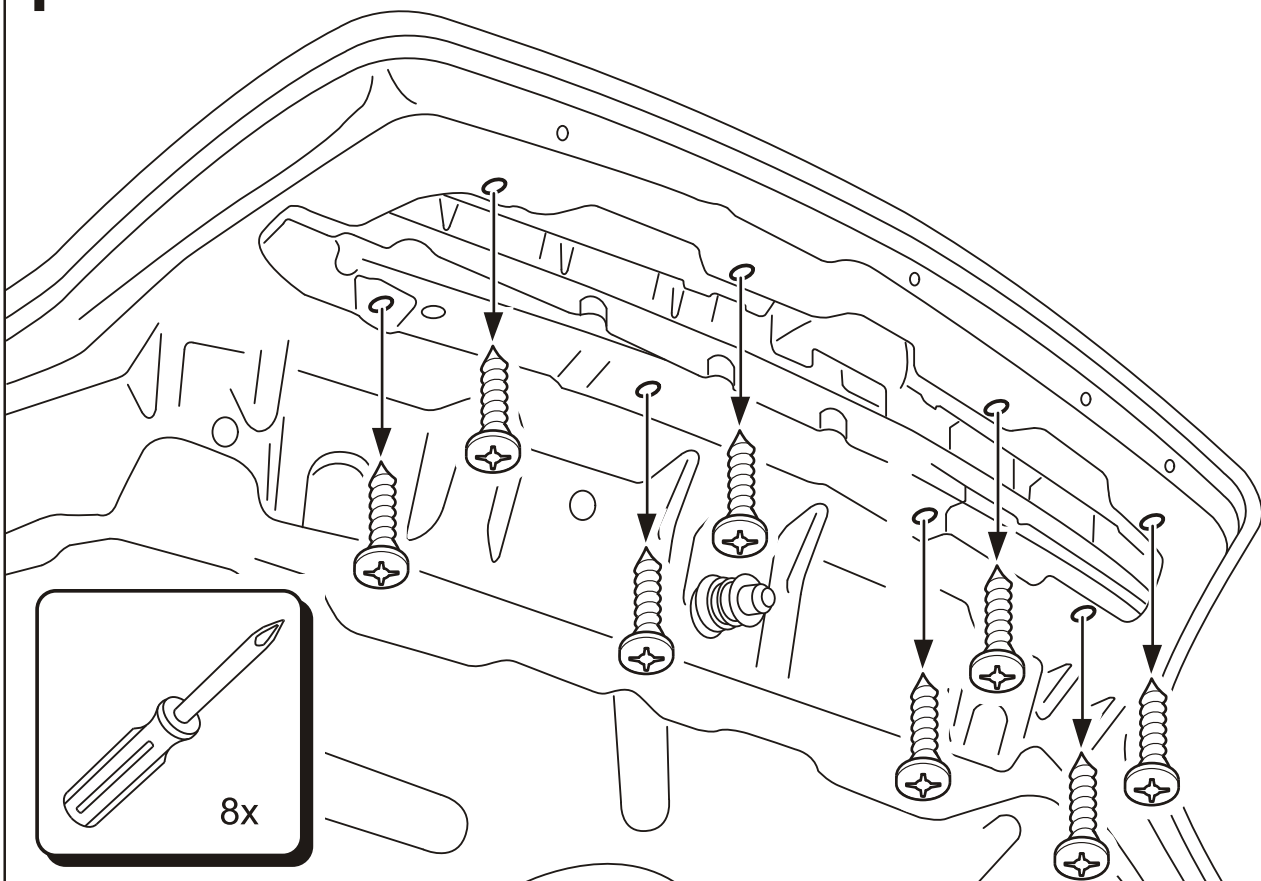

2

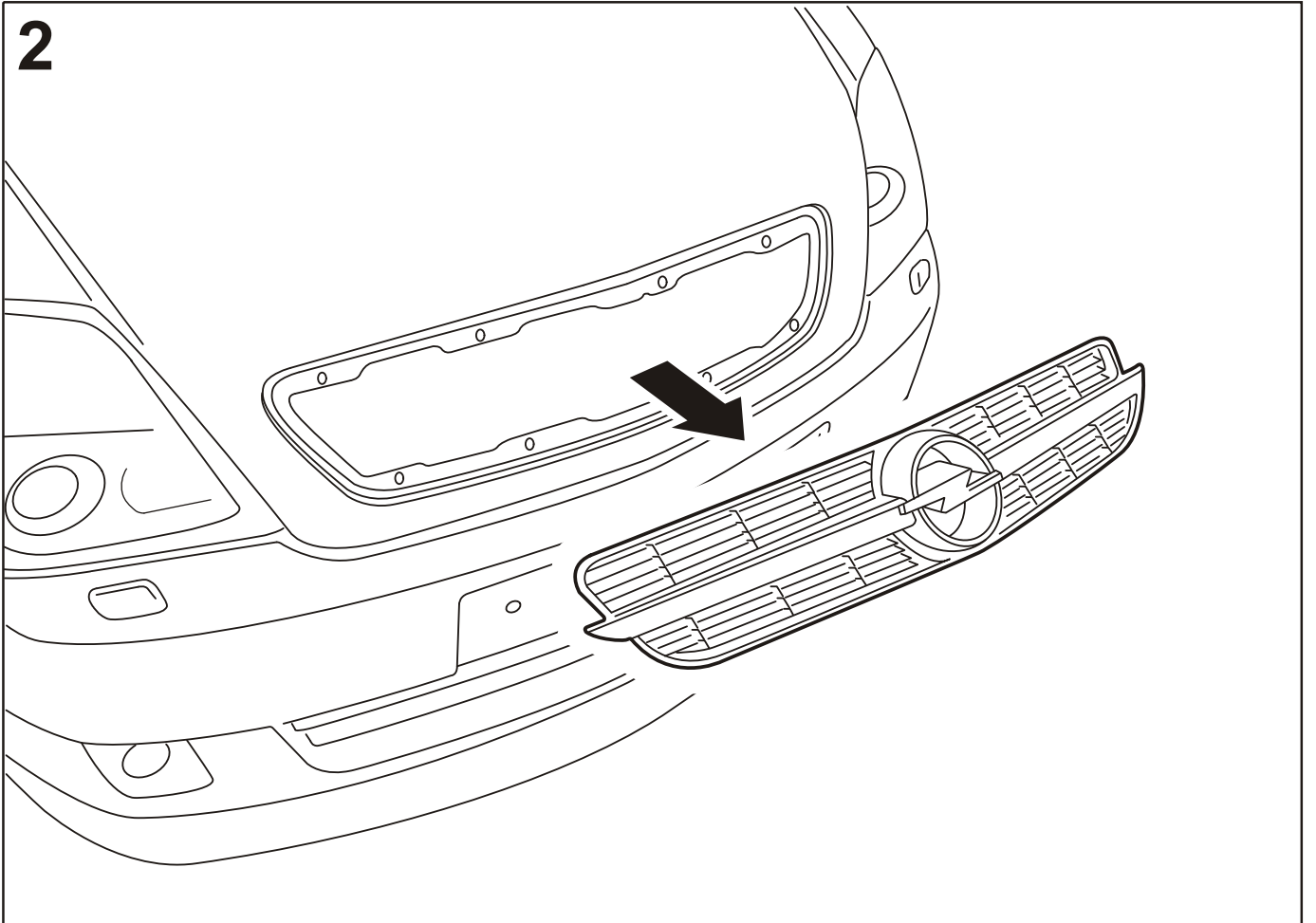

3

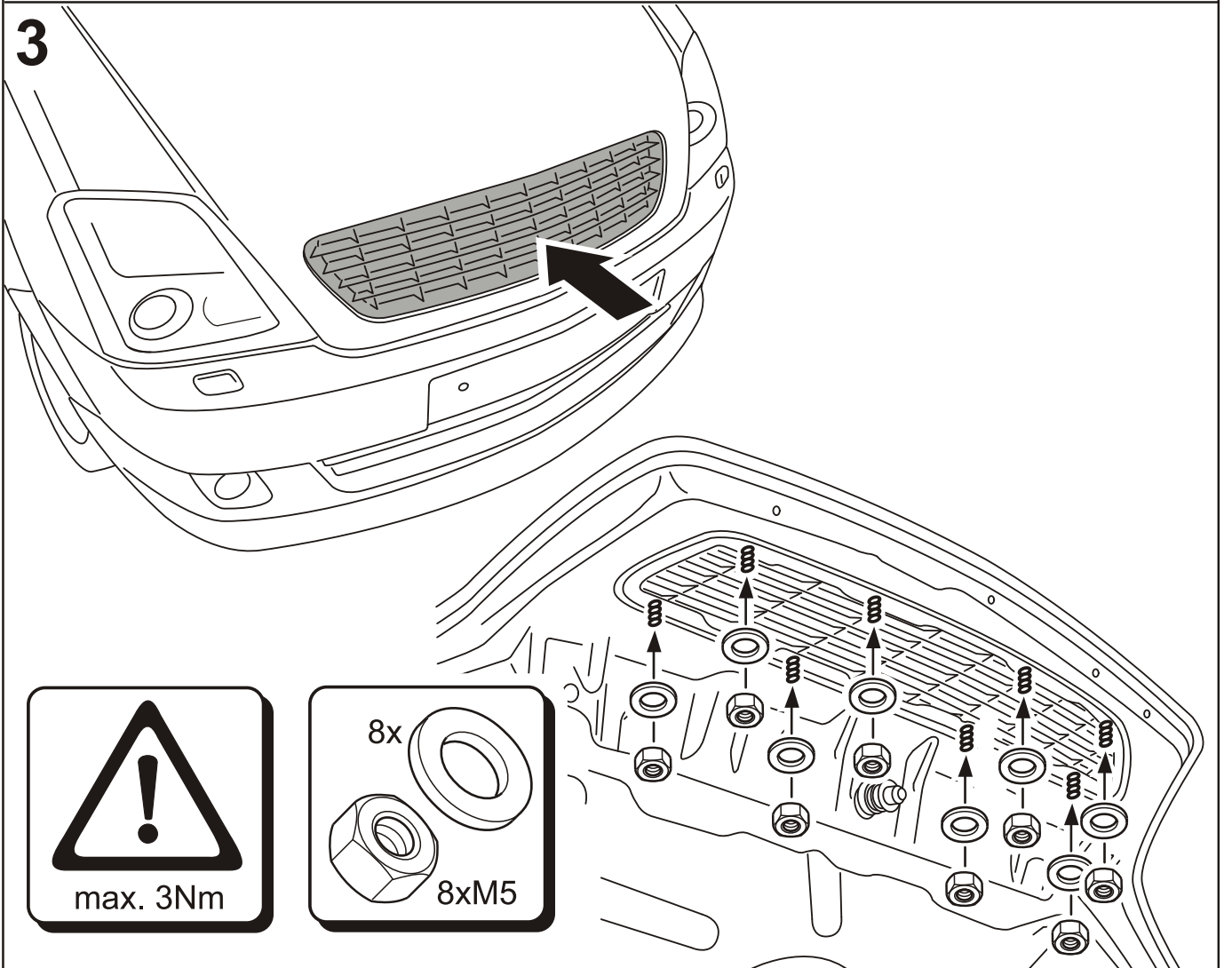

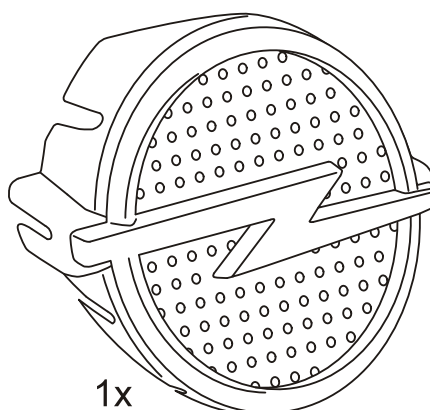
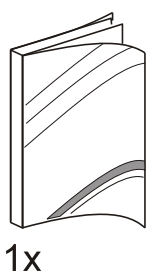

**1**

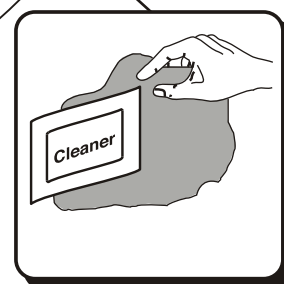
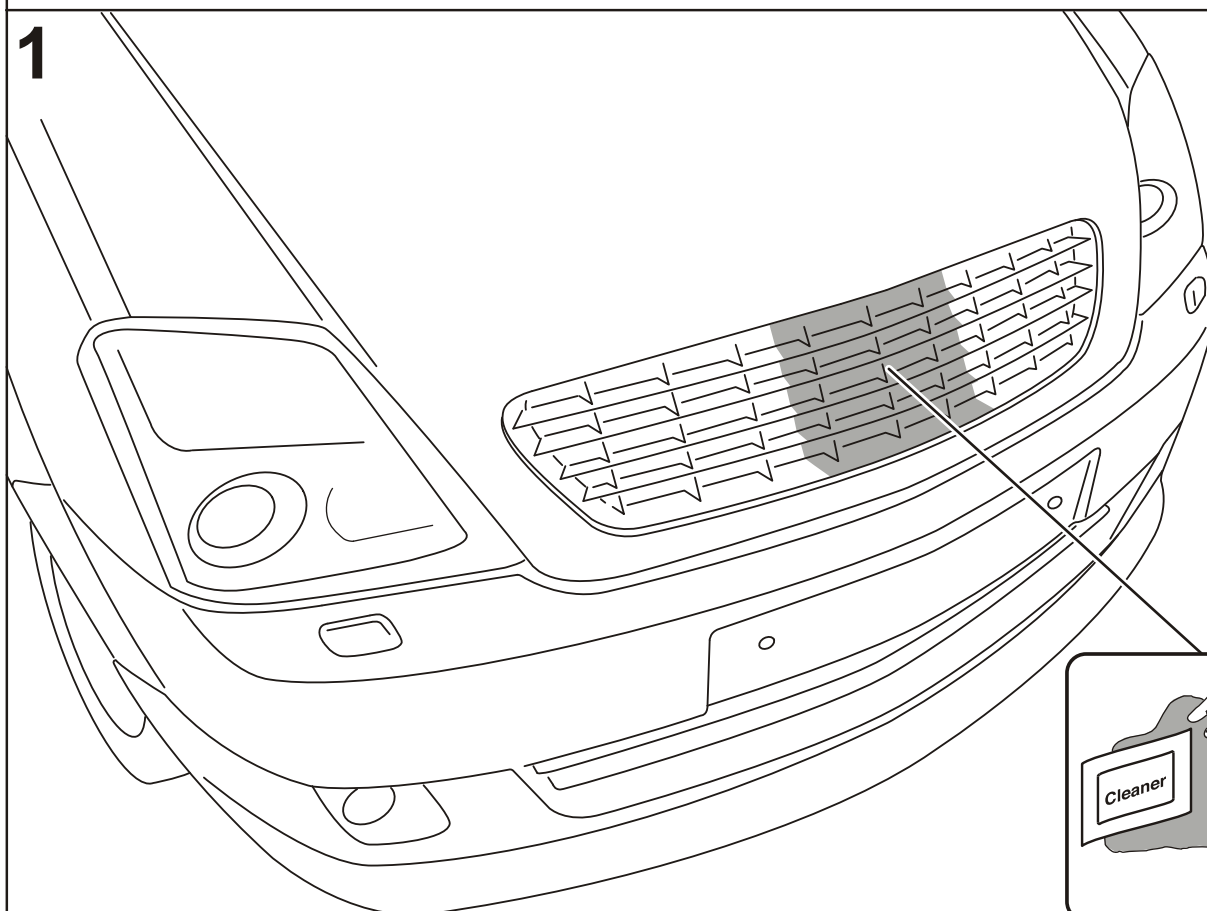



2

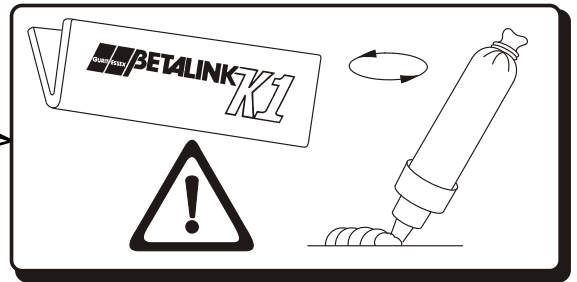
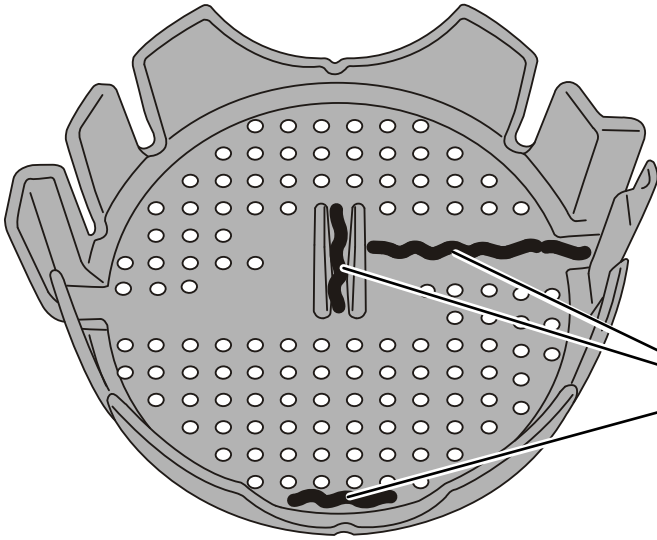

3

